



METAL İŞLEME MAKİNALARI



www.ozcomakina.com

2024
Üniversal Ürün
Kataloğu



TOPÇU
HOLDİNG

Topçu Holding; yüz yılı aşan ticari yolculuğunda ülkemizin sanayileşme ve globalleşme sürecine katkı sağlamış, istikrar ve etik değerlere bağlılığıyla faaliyet gösterdiği makine, inşaat, enerji, hırdavat ve nalburiye sektörlerinde daima öncü konumunu korumuştur. Geçmişten gelen güvenilirliğini, yenilikçi ve dinamik bir yaklaşımla birleştiren Topçu Holding, teknolojik gelişmeleri takip etmekte ve tüm dünyadan özenle seçtiği küresel markaların ürünlerini sanayi ve üretim dünyasıyla bir araya getirmektedir.

“Birlikten Kuwet Doğar” anlayışını benimseyen Topçu Holding, Türkiye'nin dört bir yanındaki bayileriyle 100'ün üzerinde dünya markasının ürünlerini tüketiciyle buluşturmanın yanı sıra, sürdürdüğü AR-GE çalışmaları neticesinde geliştirdiği yerli üretim ürünleri yurtiçi ve yurtdışı pazarına sunmakta, ülke ekonomisine ve istihdama sağladığı katkının haklı onurunu yaşamaktadır.

Faaliyetlerini müşteri memnuniyeti, sürdürülebilirlik ve toplumsal sorumluluk anlayışıyla yürüten Topçu Holding; bugün olduğu gibi gelecekte de müşterileri, çözüm ortakları, çalışanları ve toplum için değer üretmeyi hedeflemektedir.

Topçu Holding olarak tarihi, milli ve kültürel sorumluluğumuzun farkındayız. Türkiye distribütörlüğünü yaptığımız global markalarımız, yerli ve milli üretimle ekonomimize katkı sağlamak konusundaki kararlılığımız ve oluşturduğumuz istihdam olanakları ile geçmişte olduğu gibi yarın da ilerlemeye ve ülkemize katkı sağlamaya devam edeceğiz.

Ozco markası, Topçular Endüstriyel Üretim ve Yatırım A.Ş. çatısı altında imalat sanayinin temel makina ihtiyaçlarına kaliteli çözümler sunmak amacıyla oluşturulmuştur.

Topçular Endüstriyel Üretim ve Yatırım A.Ş. geçmişten günümüze gelen sektörel tecrübesi ve gücüyle yerli üretim odaklı bir kurum olarak faaliyetlerine devam etmektedir. Üretim potansiyeli ve olanağı olan ürünlerin ülkemizde üretilmesinin ve yerel pazara sunulmasının yanı sıra, yurt dışına da ihraç edilmesini sağlamaktadır. İstanbul Sancaktepe'deki tesisimizde; yönetim, satış sonrası hizmetler ve lojistik faaliyetlerimizi yürütürken, Konya'daki tesisimizde ise şerit testere makinaları üretimi yapmaktayız. Yerli üretim çalışmalarımızın yanı sıra alanında dünyanın en güçlü üreticileriyle ortak mühendislik çalışmaları sonucu geliştirilen ve yüksek kalite standartlarıyla iç piyasaya sunulan birçok ürünümüzle de ülke sanayimize makine tedarik etmekte ve ana sanayi ihracatımıza dolaylı olarak katkı sağlamaktayız.

Topçular Endüstriyel Üretim ve Yatırım A.Ş. yaptığı çalışmalar ve artarak devam eden yatırımlarıyla ülkemizdeki istihdama ve ekonomik kalkınmaya destek olmakta, ülkemizi uluslararası piyasalarda en güçlü şekilde temsil etmektedir. Ozco olarak, birçok başarılı projeye imza atmış kurumumuzun çatısı altında dünyadaki teknolojik trendleri takip ederek sürekli kendini güncellemekte, sektörel bağlantılarımızı hep güçlü tutarak ihtiyaçlara en uygun çözümler üretmekte ve global bir marka olma yolunda emin adımlarla ilerlemekteyiz.

Tarihçemiz

Topçu ailesi, Ali Reis Topçu'nun 1800'lü yılların sonlarında kaptanlığı bırakarak Rize'de toptan gıda - kantariye satışına başlamasıyla ticari hayata girmiştir.

1923 yıllarında Rize'nin ilk şoförü olan Dursun Topçu'nun nalburiye-cam ticaretine başlamasıyla ticari hayattaki gelişim devam etmiştir. Üçüncü kuşak olan Mehmet, Yaşar, İbrahim ve İsmail Topçu Kardeşler; inşaat malzemesi, hırdavat, cam ve elektrik malzemesi satışının yanında lastik ayakkabı imalatı ve satışı da yapmışlardır.

Aile 1957 yılında İstanbul'da, daha sonra Topçular Hırdavat Firması'na dönüşen Mehmet-Yaşar Topçu ve Kardeşleri Kollektif Şirketi'ni kurmuştur ve 1966 yılında da işlerini tamamen İstanbul'a nakletmiştir.

Çalışmalarını daha çok uluslararası pazarlarda tanınmış yabancı ürünlerin Türkiye Distribütörlüğüne dayalı yürüten Reis Makina, ailenin ikinci firması olarak 1981 yılında Karaköy- İstanbul'da faaliyete başlamıştır.

Reis Makina; 1992 yılından bu yana, dünyanın en büyük elektrikli el aletleri üreticilerinden Makita Corporation Firması'nın Türkiye distribütörlüğünü üstlenmiştir. Makita markasının yanında global büyüklükteki birçok markanın daha distribütörlüğünü yürüten Reis Makina 2005 yılında Karaköy Perşembe Pazarı'ndaki yerinden merkezi Sancaktepe'ye taşıyarak mevcut iş hacmini daha da genişletmiştir.

2018 yılında tüm hırdavat ve nalburiye faaliyetlerinin Reis Makina çatısı altında birleşmesinden sonra Topçular Hırdavat, üretim çalışmalarına odaklanan ve takım tezgahları ile jeneratör sektörlerinde çalışmalarına devam etmek üzere Topçular Endüstriyel Üretim ve Yatırım A.Ş. unvanı ile ticari çalışmalarına başlamıştır. Kaliteden taviz vermeden yenilikçi çözümler sunan ve kendi sektörlerine özgü stratejiler geliştiren bir vizyonla çalışmalarına başlayan Topçular Endüstriyel Üretim ve Yatırım A.Ş., 2021 yılında Ozco markasını kardeş firması olan Reis Makina' dan devralmıştır. Aynı yıl içerisinde İstanbul/Sancaktepe merkezinde kılavuz çekme tezgahları, Konya tesisinde ise şerit testere üretimine başlanmıştır. Yerli üretimin yanı sıra global büyüklükteki 20'yi aşkın üreticiden 250'nin üzerinde makinayı da ürün gamında bulduran Ozco, Türkiye'nin en geniş takım tezgahları portföyüne ulaşmıştır.

Ozco, hem iç piyasada hem de yurt dışı pazarlarda önemli başarılar elde ederek güvenle büyümesini sürdürmektedir.

İNDEKS

ŞERİT TESTERE



6-19

MANUEL ŞERİT TESTERE	6-7
YARI OTOMATİK ŞERİT TESTERE	8-12
TAM OTOMATİK ŞERİT TESTERE	13-16
PORTATİF ŞERİT TESTERE	17-18
ŞERİT TESTERE BİÇAKLARI	19

KOLLU KILAVUZ ÇEKME

20



KOLLU KILAVUZ ÇEKME MAKİNALARI	20
--------------------------------------	----

MATKAP



21-27

SÜTUNLU MATKAPLAR	21
SÜTUNLU RADYAL MATKAPLAR	22
KILAVUZ ÇEKME Lİ MATKAPLAR	23
ŞANZİMANLI MATKAPLAR	24-26
RADYAL MATKAPLAR	27

FREZE



28-43

MASA ÜSTÜ FREZELER	28-32
KALIPÇI FREZELER	33-34
ÜNİVERSAL FREZELER	35-41
ÜNİVERSAL DİK FREZE	30
ÜNİVERSAL KOÇ KAFA FREZE	42
AĞIR TİP KOÇ KAFA FREZE	43

BORVERK



44

BORVERK	44
---------------	----

DİK PLANYA

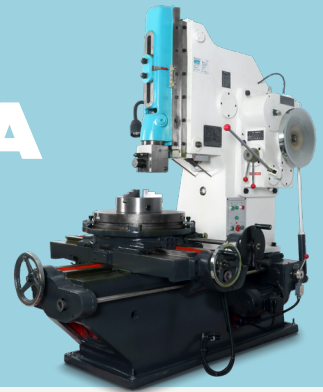

45

DİK PLANYA	45
------------------	----

VARGEL TEZGAHI

46

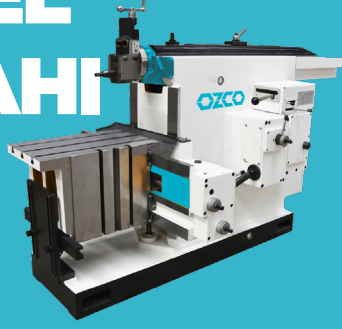

VARGEL TEZGAHI 46

TORNA

47-63



MASA ÜSTÜ TORNALAR 47-51
ÜNİVERSAL TORNALAR 52-59
ÜNİVERSAL ÇAP TORNALAR 60-61
AĞIR TİP ÇAP TORNALAR 62-63

SATIŞ TAŞLAMA

64-67



SG36 serisi (300x600mm) SATIŞ TAŞLAMALAR 64
SG48 serisi (400x800mm) SATIŞ TAŞLAMALAR 65
SG510 serisi (500x1000mm) SATIŞ TAŞLAMALAR 66
SG515 serisi (500x1500mm) SATIŞ TAŞLAMALAR 67

BİLEME

68-71



MATKAP UCU BİLEME MAKİNALARI 68-69
FREZE UCU BİLEME MAKİNALARI 70
ÜNİVERSAL BİLEME MAKİNALARI 71
BİLEME MAKİNA AKSESUARLARI 71

OPSİYONEL AKSESUARLAR

72-73

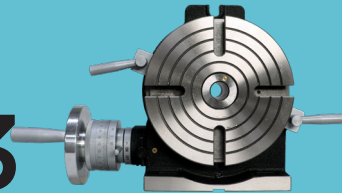

OPSİYONEL AKSESUARLAR 72-73

MANUEL ŞERİT TESTERE

T200



Made in
Türkiye



- Mengeneden 45° ye kadar açılı kesim



- 32-64 m/dak. hız seçeneği



- Soğutma sistemi

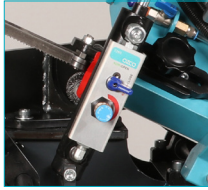

- Kafanın aşağı hareketini/ besleme hızını kolayca ayarlayabileceğiniz hidrolik sistem

- Kesim sonrası testereyi durduran siviç sistemi
- 45° açı ayarı
- Soğutma sistemi
- Makinaya hareket kabiliyeti sağlayan tekerlek sistemi
- Hidrolik besleme sistemi
- CE normlarına uygun

Sevkiyat kapsamı

- Ayarlanabilir dayama kolu
- Makina üzerine montajlı bi-metal testere bıçağı
- Tekerlek sistemi



MODEL	T200
Motor Gücü	850 W, 380 V
Kesim Açısı	0°-45°
Kesim Açısı Ayarı	Mengeneden
Kafa İniş Hız Ayarı/Besleme	Hidrolik
Testere Bıçağı Ölçüleri	20x0,9x2360 mm
Kesme Kapasitesi 0°	● 200 mm; ■ 200x200 mm; ■ 120x300 mm
Kesme Kapasitesi 45°	● 120 mm; ■ 120x120 mm; ■ 120x150 mm
Hız	32/64 m/dak
Kademe	2
Makina Ölçüleri	1065x655x1160 mm
Ağırlık	140 Kg

Opsiyonel Aksesuarlar

Yedek Testere Bıçağı:

23605/8

20x0,9x2360mm- 5/8 dış

23606/10

20x0,9x2360mm- 6/10 dış

236010/14

20x0,9x2360mm- 10/14 dış



MANUEL ŞERİT TESTERE

T225MV

- İntertörlü hız ayarı/Vario sistemi ile 21-84 m/dak aralığında sınırsız kademe
- Dijital hız göstergesi
- Kesme alanını aydınlatan LED-Işık
- Hidro-mekanik şerit germe ve testere basınç göstergesi
- 60°'ye kadar göbekten açı ayarı
- Kullanım kolaylığı sağlayan ergonomik kontrol paneli
- Özel tasarım döküm kasnaklar
- Besleme hızını ayarlayan yüksek kalite hidrolik sistemi
- Yerli ana motor, güçlü redüktör
- Yüksek kalite soğutma pompası
- Yüksek kalite elektrik sistemi
- Talaş fırçası
- CE normlarına uygun

Sevkiyat kapsamı

- Ayarlanabilir dayama kolu
- Makina üzerine montajlı bi-metal testere bıçağı

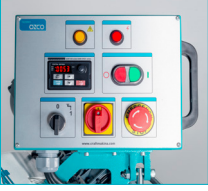

- İntertörlü hız değiştirme
- Dijital hız göstergesi

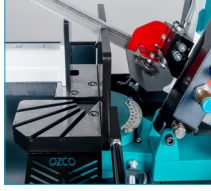

- Göbekten 60° ye kadar açılı kesim



- Kafanın aşağı hareketini/ besleme hızını kolayca ayarlayabileceğiniz hidrolik sistem



- Şerit gerginliği kolayca ayarlayabileceğiniz hidrolik-mekanik şerit germe
- Şerit gerginliğini gösteren monometre



Made in
Türkiye

MODEL	T225MV
Motor Gücü	1,1 kW, 380 V
Kesim Açısı	0°-60°
Kesim Açı Ayarı	Göbekten
Kafa İniş Hız Ayarı/Besleme	Hidrolik
Testere Bıçağı Ölçüleri	27x0,9x2460 mm
Kesme Kapasitesi 0°	● 225mm; ■ 195x195 mm; ■ 265x150mm
Kesme Kapasitesi 45°	● 150mm; ■ 150x150mm; ■ 200x135mm
Kesme Kapasitesi 60°	● 90mm; ■ 85x85mm
Hız	21 - 84 m/dak
Kademe	İntertörlü / Sınırsız
Makina Ölçüleri	1650x610x1092 mm
Ağırlık	215 Kg

Opsiyonel Aksesuarlar

Yedek Testere Bıçağı:

24605/8

27x0,9x2460mm- 5/8 dış

24606/10

27x0,9x2460mm- 6/10 dış

24608/12

27x0,9x2460mm- 8/12 dış

246010/14

27x0,9x2460mm- 10/14 dış



YARI OTOMATİK ŞERİT TESTERE

TS275D

ÇİFT YÖNE KESİM

45°'ye kadar arkaya, 60°'ye kadar öne göbekten açılı ayar
Hidrolik/Otomatik malzeme sıkma
Hidrolik/Otomatik kafa hareketi
Manuel malzeme sürme

- İntertörlü hız ayarı/Vario sistemi ile 20-80 m/dak aralığında sınırsız kademe
- Dijital hız göstergesi
- Mengenede tek kesim çizgisi
- Kesme alanını aydınlatan LED-Işık
- Hidro-mekanik şerit germe ve testere basınç göstergesi
- Kullanım kolaylığı sağlayan ergonomik kontrol paneli
- Özel tasarım döküm kasnaklar
- Besleme hızını ayarlayan yüksek kalite hidrolik sistemi
- Yerli ana motor, güçlü redüktör
- Yüksek kalite soğutma pompası
- Yüksek kalite elektrik sistemi
- Talaş fırçası
- CE normlarına uygun

Sevkiyat kapsamı

- Ayarlanabilir dayama kolu
- Makina üzerine montajlı bi-metal testere bıçağı
- 3 rulolu 1metre malzeme sehpa



Made in
Türkiye

MODEL	TS275D
Motor Gücü	1,5 kW, 380 V
Kesim Açısı	-45°/+60°
Kesim Açılı Ayarı	Göbekten
Kafa İniş Hız Ayarı/Besleme	Hidrolik
Testere Bıçağı Ölçüleri	27x0,9x3160 mm
Kesme Kapasitesi 0°	● 275mm; ■ 275x275 mm; ■ 350x150mm
Kesme Kapasitesi 45°	● 180mm; ■ 160x160mm; ■ 260x120mm
Kesme Kapasitesi 60°	● 120mm; ■ 120x120mm; ■ 140x120mm
Hız	20 - 80 m/dak
Kademe	İntertörlü / Sınırsız
Malzeme Besleme Yüksekliği	960 mm
Mengene Açılma Aralığı	350 mm
Mengene Yüksekliği	145 mm
Hidrolik Motor Gücü	0,18 kW
Soğutma Motor Gücü	0,12 kW
Makina Ölçüleri	1500x1750x1050 mm
Ağırlık	460 Kg

Opsiyonel Aksesuarlar

Yedek Testere Bıçağı:
31603/4
27x0,9x3160mm- 3/4 dış

31604/6
27x0,9x3160mm- 4/6 dış

31605/8
27x0,9x3160mm- 5/8 dış



YARI OTOMATİK ŞERİT TESTERE



TS300

DÜZ KESİM

- İntertörlü hız ayarı/Vario sistemi ile 20-100 m/dak aralığında sınırsız kademe
- Dijital hız göstergesi
- Kullanım kolaylığı sağlayan ergonomik kontrol paneli
- Özel tasarım döküm kasnaklar
- Hidro-mekanik şerit germe
- Yerli üretim güçlü motor
- Yerli üretim özel tasarım redüktör
- Ayarlanabilir mengene basınç sistemi ile malzeme cinsine uygun sıkma basınç ayarı
- Kesim hassasiyetini arttıran çift rulman baskılı şerit testere sistemi
- İtalya menşeli yüksek kalite soğutma motoru
- Talaş fırçası
- Schneider elektrik sistemi
- CE normlarına uygun

Hidrolik/Otomatik malzeme sıkma
Hidrolik/Otomatik kafa hareketi
Manuel malzeme sürme



Sevkiyat kapsamı

- 5 Rulolu malzeme sehpa
- Makina üzerine montajlı bi-metal testere bıçağı

Made in
Türkiye

MODEL	TS300
Motor Gücü	1,5 kW, 380 V
Kesim Açı Ayarı	Mengeneden 45°
Kafa İniş Hız Ayarı/Besleme	Hidrolik
Testere Bıçağı Ölçüleri	27x0,9x3660 mm
Kesme Kapasitesi	● 300mm ■ 300x300 mm ■ 300x350 mm
Hız	20 - 100 m/dak
Kademe	İntertörlü / Sınırsız
Malzeme Besleme Yüksekliği	760 mm
Mengene Açılma Aralığı	0 - 375 mm
Mengene Yüksekliği	190 mm
Hidrolik Motor Gücü	0.18 kW
Soğutma Motor Gücü	0.12 kW
Makine Ölçüleri	2005x1260x1275 mm
Ağırlık	630 Kg

Opsiyonel Aksesuarlar

Yedek Testere Bıçağı:

36603/4

27x0,9x3660mm- 3/4 dış

36604/6

27x0,9x3660mm- 4/6 dış

36605/8

27x0,9x3660mm- 5/8 dış



YARI OTOMATİK ŞERİT TESTERE

TS300M

AÇILI KESİM

- İntertörlü hız ayarı/Vario sistemi ile 20-100 m/dak aralığında sınırsız kademe
- Dijital hız göstergesi
- Kullanım kolaylığı sağlayan ergonomik kontrol paneli
- Özel tasarım döküm kasnaklar
- Hidro-mekanik şerit germe
- Yerli üretim güçlü motor
- Yerli üretim özel tasarım redüktör
- Ayarlanabilir mengene basınç sistemi ile malzeme cinsine uygun sıkma basınç ayarı
- Kesim hassasiyetini arttıran çift rulman baskılı şerit testere sistemi
- İtalya menşeli yüksek kalite soğutma motoru
- Talaş fırçası
- Schneider elektrik sistemi
- CE normlarına uygun



Hidrolik/Otomatik malzeme sıkma
Hidrolik/Otomatik kafa hareketi
Manuel malzeme sürme



Sevkiyat kapsamı

- 5 Rulolu malzeme sehpası
- Makina üzerine montajlı bi-metal testere bıçağı

MODEL	TS300M
Motor Gücü	1,5 kW, 380 V
Kesim Açısı Ayarı	0°-45°
Kafa İniş Hız Ayarı/Besleme	Hidrolik
Testere Bıçağı Ölçüleri	27x0,9x3960 mm
Kesme Kapasitesi 0°	● 300mm; ■ 300x300 mm; ■ 240x360 mm
Kesme Kapasitesi 30°	● 300mm; ■ 270x270 mm; ■ 270x300 mm
Kesme Kapasitesi 45°	● 220mm; ■ 220x220 mm; ■ 200x300 mm
Hız	20 - 100 m/dak
Kademe	İntertörlü / Sınırsız
Malzeme Besleme Yüksekliği	760 mm
Mengene Açılma Aralığı	0 - 415 mm
Mengene Yüksekliği	190 mm
Hidrolik Motor Gücü	0.18 kW
Soğutma Motor Gücü	0.12 kW
Makine Ölçüleri	2340x1260x1430 mm
Ağırlık	765 Kg

Made in
Türkiye

Opsiyonel Aksesuarlar

Yedek Testere Bıçağı:
39603/4
27x0,9x3960mm- 3/4 diş

39604/6
27x0,9x3960mm- 4/6 diş

39605/8
27x0,9x3960mm- 5/8 diş



YARI OTOMATİK ŞERİT TESTERE



TS360

DÜZ KESİM

- İntertörlü hız ayarı/Vario sistemi ile 20-100 m/dak aralığında sınırsız kademe
- Dijital hız göstergesi
- Kullanım kolaylığı sağlayan ergonomik kontrol paneli
- Özel tasarım döküm kasnaklar
- Hidro-mekanik şerit germe
- Yerli üretim güçlü motor
- Yerli üretim özel tasarım redüktör
- Ayarlanabilir mengene basınç sistemi ile malzeme cinsine uygun sıkma basınç ayarı
- Kesim hassasiyetini arttıran çift rulman baskılı şerit testere sistemi
- İtalya menşeli yüksek kalite soğutma motoru
- Talaş fırçası
- Schneider elektrik sistemi
- CE normlarına uygun

Hidrolik/Otomatik malzeme sıkma
Hidrolik/Otomatik kafa hareketi
Manuel malzeme sürme



Sevkiyat kapsamı

- 5 Rulolu malzeme sehpa
- Makina üzerine montajlı bi-metal testere bıçağı

MODEL	TS360
Motor Gücü	2,2 kW, 380 V
Kesim Açısı Ayarı	Mengeneden 45°
Kafa İniş Hız Ayarı/Besleme	Hidrolik
Testere Bıçağı Ölçüleri	34x1,1x4560 mm
Kesme Kapasitesi 0°	● 360mm; ■ 360x360 mm; ■ 420x360 mm
Kesme Kapasitesi 45°	● 280mm; ■ 280x280 mm; ■ 280x360 mm
Hız	20 - 100 m/dak
Kademe	İntertörlü / Sınırsız
Malzeme Besleme Yüksekliği	760 mm
Mengene Açılma Aralığı	0 - 460 mm
Mengene Yüksekliği	230 mm
Hidrolik Motor Gücü	0.18 kW
Soğutma Motor Gücü	0.12 kW
Makine Ölçüleri	2480x1260x1330 mm
Ağırlık	800 Kg

Made in
Türkiye

Opsiyonel Aksesuarlar

Yedek Testere Bıçağı:

45603/4

34x1,1x4560mm- 3/4 diş

45604/6

34x1,1x4560mm- 4/6 diş

45605/8

34x1,1x4560mm- 5/8 diş



YARI OTOMATİK ŞERİT TESTERE

TS360M

AÇILI KESİM

- İntertörlü hız ayarı/Vario sistemi ile 20-100 m/dak aralığında sınırsız kademe
- Dijital hız göstergesi
- Kullanım kolaylığı sağlayan ergonomik kontrol paneli
- Özel tasarım döküm kasnaklar
- Hidro-mekanik şerit germe
- Yerli üretim güçlü motor
- Yerli üretim özel tasarım redüktör
- Ayarlanabilir mengene basınç sistemi ile malzeme cinsine uygun sıkma basınç ayarı
- Kesim hassasiyetini arttıran çift rulman baskılı şerit testere sistemi
- İtalya menşeli yüksek kalite soğutma motoru
- Talaş fırçası
- Schneider elektrik sistemi
- CE normlarına uygun



Hidrolik/Otomatik malzeme sıkma
Hidrolik/Otomatik kafa hareketi
Otomatik malzeme sürme



Sevkiyat kapsamı

- 5 Rulolu malzeme sehpa
- Makina üzerine montajlı bi-metal testere bıçağı

MODEL	TS360M
Motor Gücü	2,2 kW, 380 V
Kesim Açı Ayarı	0°-45°
Kafa İniş Hız Ayarı/Besleme	Hidrolik
Testere Bıçağı Ölçüleri	34x1,1x4560 mm
Kesme Kapasitesi 0°	● 360mm; ■ 360x360 mm; ■ 440x360 mm
Kesme Kapasitesi 45°	● 290mm; ■ 260x260 mm; ■ 230x360 mm
Hız	20 - 100 m/dak
Kademe	İntertörlü / Sınırsız
Malzeme Besleme Yüksekliği	760 mm
Mengene Açılma Aralığı	0 - 520 mm
Mengene Yüksekliği	230 mm
Hidrolik Motor Gücü	0.18 kW
Soğutma Motor Gücü	0.12 kW
Makine Ölçüleri	2630x1520x1330 mm
Ağırlık	920 Kg

Made in
Türkiye

Opsiyonel Aksesuarlar

Yedek Testere Bıçağı:

45603/4

34x1,1x4560mm- 3/4 dış

45604/6

34x1,1x4560mm- 4/6 dış

45605/8

34x1,1x4560mm- 5/8 dış



TAM OTOMATİK ŞERİT TESTERE



TA300

DÜZ KESİM

- İntertörlü hız ayarı/Vario sistemi ile 20-100 m/dak aralığında sınırsız kademe
- Dijital hız göstergesi
- Kullanım kolaylığı sağlayan ergonomik kontrol paneli
- Özel tasarım döküm kasnaklar
- Hidro-mekanik şerit germe
- Yerli üretim güçlü motor
- Yerli üretim özel tasarım redüktör
- Özel tasarım çift rulman sistemi ile güçlendirilmiş malzeme sürme sistemi ve uzun ömürlü sürme topları
- Ayarlanabilir mengene basınç sistemi ile malzeme cinsine uygun sıkma basınç ayarı
- Kesim hassasiyetini arttıran çift rulman baskılı şerit testere sistemi
- İtalya menşeli yüksek kalite soğutma motoru
- Talaş fırçası
- Schneider elektrik sistemi
- CE normlarına uygun

Hidrolik/Otomatik malzeme sıkma
Hidrolik/Otomatik kafa hareketi
Otomatik malzeme sürme

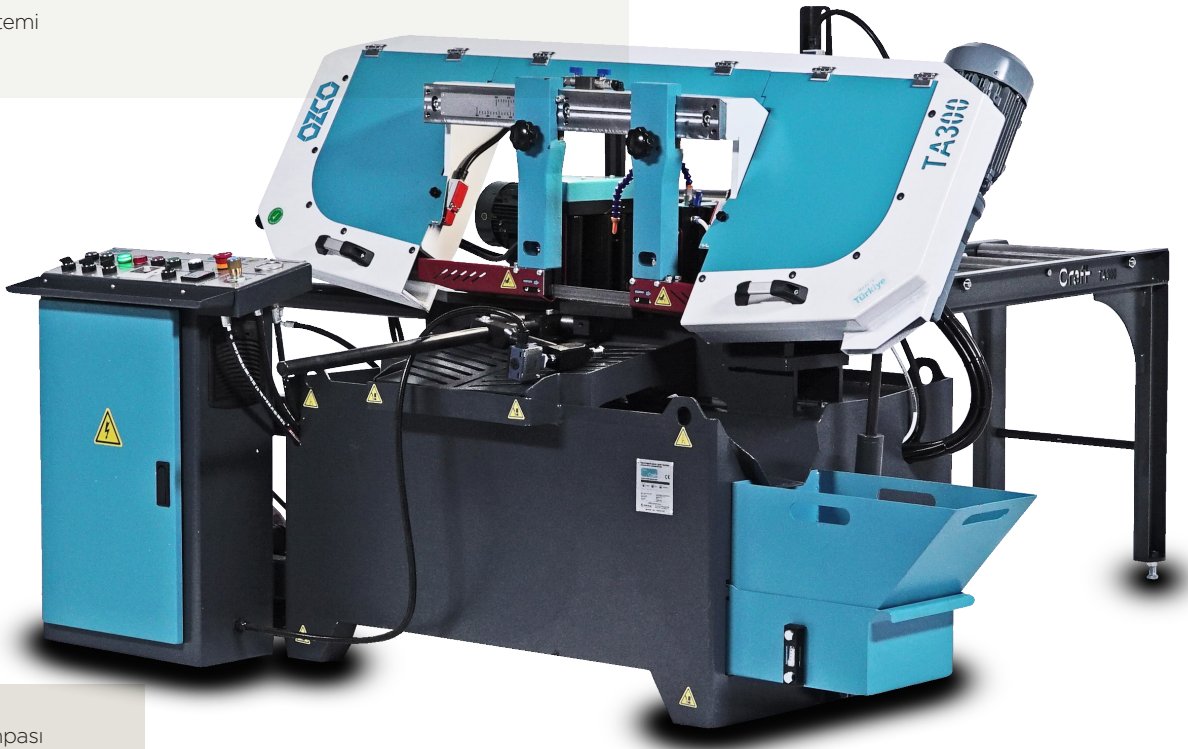

Sevkiyat kapsamı

- 5 Rulolu malzeme sehpası
- 2 Rulolu malzeme sehpası
- Makina üzerine montajlı bi-metal testere bıçağı

MODEL	TA300
Motor Gücü	1,5 kW, 380 V
Kesim Açısı Ayarı	-
Kafa İniş Hız Ayarı/Besleme	Hidrolik
Testere Bıçağı Ölçüleri	27x0,9x3660 mm
Kesme Kapasitesi	● 300mm; ■ 300x300 mm; ■ 250x375 mm
Hız	20 - 100 m/dak
Kademe	İntertörlü / Sınırsız
Malzeme Besleme Yüksekliği	760 mm
Mengene Açılma Aralığı	0 - 375 mm
Mengene Yüksekliği	190 mm
Sürücü Motor Gücü	0.37 kW
Hidrolik Motor Gücü	0.18 kW
Soğutma Motor Gücü	0.12 kW
Makine Ölçüleri	2005x1260x1275 mm
Ağırlık	660 Kg

Made in
Türkiye

Opsiyonel Aksesuarlar

Yedek Testere Bıçağı:

36603/4

27x0,9x3660mm- 3/4 dış

36604/6

27x0,9x3660mm- 4/6 dış

36605/8

27x0,9x3660mm- 5/8 dış



TAM OTOMATİK ŞERİT TESTERE

TA300M

AÇILI KESİM

- İntertörlü hız ayarı/Vario sistemi ile 20-100 m/dak aralığında sınırsız kademe
- Dijital hız göstergesi
- Kullanım kolaylığı sağlayan ergonomik kontrol paneli
- Özel tasarım döküm kasnaklar
- Hidro-mekanik şerit germe
- Yerli üretim güçlü motor
- Yerli üretim özel tasarım redüktör
- Özel tasarım çift rulman sistemi ile güçlendirilmiş malzeme sürme sistemi ve uzun ömürlü sürme topları
- Ayarlanabilir mengene basınç sistemi ile malzeme cinsine uygun sıkma basınç ayarı
- Kesim hassasiyetini arttıran çift rulman baskılı şerit testere sistemi
- İtalya menşeli yüksek kalite soğutma motoru
- Talaş fırçası
- Schneider elektrik sistemi
- CE normlarına uygun



Hidrolik/Otomatik malzeme sıkma
Hidrolik/Otomatik kafa hareketi
Otomatik malzeme sürme



Sevkiyat kapsamı

- 5 Rulolu malzeme sehpa
- 2 Rulolu malzeme sehpa
- Makina üzerine montajlı bi-metal testere bıçağı

MODEL	TA300M
Motor Gücü	1,5 kW, 380 V
Kesim Açısı Ayarı	0°-45°
Kafa İniş Hız Ayarı/Besleme	Hidrolik
Testere Bıçağı Ölçüleri	27x0,9x3960 mm
Kesme Kapasitesi 0°	● 300mm; ■ 300x300 mm; ■ 240x330 mm
Kesme Kapasitesi 30°	● 270mm; ■ 240x240 mm; ■ 240x260 mm
Kesme Kapasitesi 45°	● 200mm; ■ 180x180 mm; ■ 160x270 mm
Hız	20 - 100 m/dak
Kademe	İntertörlü / Sınırsız
Malzeme Besleme Yüksekliği	760 mm
Mengene Açılma Aralığı	0 - 335 mm
Mengene Yüksekliği	190 mm
Sürücü Motor Gücü	0.37 kW
Hidrolik Motor Gücü	0.18 kW
Soğutma Motor Gücü	0.12 kW
Makine Ölçüleri	2260x1260x1430 mm
Ağırlık	800 Kg

Made in
Türkiye

Opsiyonel Aksesuarlar

Yedek Testere Bıçağı:
39603/4
27x0,9x3960mm- 3/4 diş

39604/6
27x0,9x3960mm- 4/6 diş

39605/8
27x0,9x3960mm- 5/8 diş



TAM OTOMATİK ŞERİT TESTERE

TA360

DÜZ KESİM

- İntertörlü hız ayarı/Vario sistemi ile 20-100 m/dak aralığında sınırsız kademe
- Yerli üretim güçlü motor
- Yerli üretim özel tasarım redüktör
- 135° ye kadar mengeneden açı ayarı
- Dijital hız göstergesi
- İtalya menşeli yüksek kalite soğutma motoru
- Talaş fırçası
- Schneider elektrik sistemi
- CE normlarına uygun



Hidrolik/Otomatik malzeme sıkma
Hidrolik/Otomatik kafa hareketi
Otomatik malzeme sürme



Sevkiyat kapsamı

- 5 Rulolu malzeme sehpa
- 2 Rulolu malzeme sehpa
- Makina üzerine montajlı bi-metal testere bıçağı

Made in
Türkiye

MODEL	TA360
Motor Gücü	2,2 kW, 380 V
Kesim Açı Ayarı	-
Kafa İniş Hız Ayarı/Besleme	Hidrolik
Testere Bıçağı Ölçüleri	34x1,1x4560 mm
Kesme Kapasitesi 0°	● 360mm; ■ 360x360 mm; ■ 420x360 mm
Hız	20 - 100 m/dak
Kademe	İntertörlü / Sınırsız
Malzeme Besleme Yüksekliği	760 mm
Mengene Açılma Aralığı	0 - 450 mm
Mengene Yüksekliği	230 mm
Sürücü Motor Gücü	2,2 kW
Hidrolik Motor Gücü	0,12 kW
Soğutma Motor Gücü	0,37 kW
Makine Ölçüleri	2480x1260x1330 mm
Ağırlık	835 Kg

Opsiyonel Aksesuarlar

Yedek Testere Bıçağı:
45603/4
34x1,1x4560mm- 3/4 diş

45604/6
34x1,1x4560mm- 4/6 diş

45605/8
34x1,1x4560mm- 5/8 diş



TAM OTOMATİK ŞERİT TESTERE

TA360M

AÇILI KESİM

- İntertörlü hız ayarı/Vario sistemi ile 20-100 m/dak aralığında sınırsız kademe
- Yerli üretim güçlü motor
- Yerli üretim özel tasarım redüktör
- 135° ye kadar kafadan açı ayarı
- Dijital hız göstergesi
- İtalya menşeli yüksek kalite soğutma motoru
- Talaş fırçası
- Schneider elektrik sistemi
- CE normlarına uygun



Hidrolik/Otomatik malzeme sıkma
Hidrolik/Otomatik kafa hareketi
Otomatik malzeme sürme



Sevkiyat kapsamı

- 5 Rulolu malzeme sehpa
- 2 Rulolu malzeme sehpa
- Makina üzerine montajlı bi-metal testere bıçağı

MODEL	TA360M
Motor Gücü	2,2 kW, 380 V
Kesim Açı Ayarı	0°-45°
Kafa İniş Hız Ayarı/Besleme	Hidrolik
Testere Bıçağı Ölçüleri	34x1,1x4560 mm
Kesme Kapasitesi 0°	● 360mm; ■ 360x360 mm; ■ 420x360 mm
Kesme Kapasitesi 45°	● 250mm; ■ 230x230 mm; ■ 200x300 mm
Hız	20 - 100 m/dak
Kademe	İntertörlü / Sınırsız
Malzeme Besleme Yüksekliği	760 mm
Mengene Açılma Aralığı	0 - 450 mm
Mengene Yüksekliği	230 mm
Sürücü Motor Gücü	2.2 kW
Hidrolik Motor Gücü	0.12 kW
Soğutma Motor Gücü	0.37 kW
Makine Ölçüleri	2630x1520x1330 mm
Ağırlık	960 Kg

Made in
Türkiye

Opsiyonel Aksesuarlar

Yedek Testere Bıçağı:
45603/4
34x1,1x4560mm- 3/4 diş

45604/6
34x1,1x4560mm- 4/6 diş

45605/8
34x1,1x4560mm- 5/8 diş



PORTATİF ŞERİT TESTERE

T125DC



- Acil stop butonu
- Kesim sonrası testereyi durduran siviç sistemi
- 60° açı ayarı
- Sadece 21 Kg.
- DC motor
- CE normlarına uygun

Sevkiyat kapsamı

- Ayarlanabilir dayama kolu
- Makina üzerine montajlı bi-metal testere bıçağı



Opsiyonel Aksesuarlar

Alt sehpa:
400125

Yedek Testere Bıçağı:
144010/14
13x0,65x1440mm- 10/14 diş



60°'ye kadar göbekten açılabilir

Ayarlanabilir dayama kolu

MADE IN TAIWAN

MODEL	T125DC
Motor Gücü	Giriş:1250 W - Çıkış: 300 W, 230 V
Kesim Açısı	0°-60°
Kesim Açısı Ayarı	Göbekten
Kafa İniş Hız Ayarı/Besleme	Manuel
Testere Bıçağı Ölçüleri	13x0,65x1440 mm
Kesme Kapasitesi 0°	● 125mm; ■ 120x120mm
Kesme Kapasitesi 45°	● 70mm; ■ 70x120mm
Kesme Kapasitesi 60°	● 35mm; ■ 35x65mm
Hız	23-75 dev/dak
Kademe	İnvertörlü Devir Kontrolü
Makina Ölçüleri (UxGxY)	1295x450x1060 mm
Ambalaj Ölçüleri	730x385x475 mm
Ağırlık	21 Kg

PORTATİF ŞERİT TESTERE

T153DC

Kolay kullanım imkanı sunan elektronik tetik

İnvertörlü hız kontrolü

Acil stop butonu



- Acil stop butonu
- Kesim sonrası testereyi durduran siviç sistemi
- 60° açı ayarı
- DC motor
- CE normlarına uygun

Sevkiyat kapsamı

- Ayarlanabilir dayama kolu
- Makina üzerine montajlı bi-metal testere bıçağı



60°'ye kadar göbekten açı ayarı

Opsiyonel Aksesuarlar

Yedek Testere Bıçağı:

17856/10

13x0,65x1785mm- 6/10 diş

178510/14

13x0,65x1785mm- 10/14 diş



MADE IN TAIWAN

MODEL	T153DC
Motor Gücü	Giriş:1750 W, Çıkış: 375 W, 230 V
Kesim Açısı	0°-60°
Kesim Açısı Ayarı	Göbekten
Kafa İniş Hız Ayarı/Besleme	Manuel
Testere Bıçağı Ölçüleri	13x0,65x1785 mm
Kesme Kapasitesi 0°	● 153mm; ■ 153x160mm
Kesme Kapasitesi 45°	● 110mm; ■ 110x120mm
Kesme Kapasitesi 60°	● 70mm; ■ 68x70mm
Hız	35-85 dev/dak
Kademe	İnvertörlü Devir Kontrolü
Makina Ölçüleri (UxGxY)	1700 x 550 x 800 mm
Ağırlık	38 Kg

Bİ-METAL M42 ŞERİT TESTERELER

ÜRÜN KODU		GENİŞLİK x ET KALINLIĞI	UZUNLUK	UYGUN MODEL
UZUNLUK	DIŞ ÖLÇÜSÜ			
1440	10/14	13x0.65 mm	1440 mm	T125DC
1785	6/10,10/14	13x0.65 mm	1785 mm	T153DC
2360	5/8, 6/10, 10/14	20x0.9 mm	2360 mm	T200
2460	5/8, 6/10, 8/12	27x0.9 mm	2460 mm	T225MV
3160	3/4, 4/6, 5/8	27x0.9 mm	3160 mm	TS275D
3660	3/4, 4/6, 5/8	27x0.9 mm	3660 mm	TS300, TA300
3960	3/4, 4/6, 5/8	27x0.9 mm	3960 mm	TS300M, TA300M
4560	3/4, 4/6, 5/8	34x1.1 mm	4560 mm	TS360/M, TA360/M

Kesimde Dikkat Edilmesi Gereken Hususlar

- Talaş fırçasının çalışma durumunu kontrol edin.
- Rulmanlar ve rulman yataklarını her kesim öncesinde kontrol edin.
- Şerit testere bıçağının ideal gerginlikte olduğundan emin olun.
- Şerit testere hızı ile besleme hızlarını yapacağınız kesime uygun belirleyin.
- Soğutma sıvısını uygun yoğunlukta kullanın. Soğutma sıvısı kullanmak, malzemenizi ve bıçağınızı korur. Daha temiz bir kesim yapmanıza katkı sağlar.
- Kesilecek malzemenin mungeneye iyice sabitlendiğine emin olun.
- Yeni bir şerit testere bıçağını alıştırmak için normal besleme hızının yaklaşık 1/3ü ile kesmeye başlayın ve yavaşça arttırarak ideal besleme hızına ulaşın. Testereniz alıştıka uygun besleme hızıyla devam edin.



DOLU MALZEMELER İÇİN DIŞ SEÇİMİ



Malzeme Çapı (mm)	Diş (mm)
20mm'ye kadar	10/14
10-30	8/12-8/11
20-50	6/10
30-60	5/8-5/7
50-90	4/6
80-150	3/4
120-300	2/3
250-600	1,4/2

BORU VE PROFİL MALZEMELER İÇİN DIŞ SEÇİMİ



Et Kalınlığı (mm)	Malzeme Çapı Ø (mm)							
	20	40	60	80	100	150	200	400
2	14	14	14	14	14	10/14	10/14	8/12
3	14	14	10/14	10/14	10/14	8/12	8/12	6/10
4	14	14	10/14	10/14	8/12	8/12	8/12	5/8
6	14	10/14	8/12	8/12	8/12	5/8	5/8	4/6
8	14	10/14	8/12	8/12	8/12	5/8	5/8	4/6
10		8/12	6/10	6/10	6/10	4/6	4/6	4/6
15		8/12	6/10	6/10	5/8	4/6	4/6	3/4
20			6/10	5/8	4/6	4/6	4/6	3/4
30				4/6	4/6	4/6	4/6	3/4

KOLLU KILAVUZ ÇEKME MAKİNALARI

ATP16 Servo | ATP36 Servo | ATP36A Servo



- Güçlü servo motor
- Ağır döküm gövde, sağlam yapı
- Ergonomik yapısı ile dokunmatik ekran
- Manuel veya otomatik olarak kılavuz çekme
- Kademeli (ileri-geri sıralı hareket) olarak kılavuz çekme
- Ayarlanabilir kılavuzu çapı, hat ve boyu ve hız ayarı
- Tork ayarı ve akıllı tork koruma sistemi
- Parametre hafızası
- Hızlı değiştirilebilen emniyetli kılavuz tutucu
- Türkçe dil seçeneği



Sevkiyat kapsamı

- 8 adet emniyetli kılavuz tutucu
- **ATP16 Servo için** (M3,M4,M5-6,M8,M10,M12,M14,M16)
- **ATP36 Servo, ATP36A Servo için** (M5-6, M8, M10, M12, M16, M18, M20, M22-24)
- Miknatıslı diklik aparatı
- 800x500 mm T kanallı döküm tabla
- Geniş hacimli, raflı alt stand

ATP36A Servo Otomatik soğutma ve hava üfleme sistemi

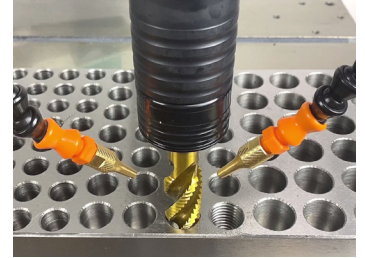

Opsiyonel Aksesuarlar EMNİYETLİ KILAVUZ TUTUCULAR



ATP16 Servo için

ÜRÜN KODU	AÇIKLAMA
136359	ATP16 SERVO KILAVUZ ÇEKMENİN ÜST KOLU
136600	MANYETİK KALDIRAÇ 600 Kg
136002	M2 EMNİYETLİ KILAVUZ TUTUCU
136003	M3 EMNİYETLİ KILAVUZ TUTUCU
136004	M4 EMNİYETLİ KILAVUZ TUTUCU
136106	M5-M6 EMNİYETLİ KILAVUZ TUTUCU
136108	M8 (6-8MM) EMNİYETLİ KILAVUZ TUTUCU
136110	M10 EMNİYETLİ KILAVUZ TUTUCU
136112	M12 EMNİYETLİ KILAVUZ TUTUCU
136114	M14 EMNİYETLİ KILAVUZ TUTUCU
136116	M16 EMNİYETLİ KILAVUZ TUTUCU

ATP36 Servo ve ATP36A Servo için

ÜRÜN KODU	AÇIKLAMA
136360	ATP36 SERVO KILAVUZ ÇEKMENİN ÜST KOLU
136361	ATP36A SERVO KILAVUZ ÇEKMENİN ÜST KOLU
136600	MANYETİK KALDIRAÇ 600 Kg
136006	M5-M6 EMNİYETLİ KILAVUZ TUTUCU
136008	M8 (6-8MM) EMNİYETLİ KILAVUZ TUTUCU
136010	M10 EMNİYETLİ KILAVUZ TUTUCU
136012	M12 EMNİYETLİ KILAVUZ TUTUCU
136014	M14 EMNİYETLİ KILAVUZ TUTUCU
136016	M16 EMNİYETLİ KILAVUZ TUTUCU
136018	M18 EMNİYETLİ KILAVUZ TUTUCU
136020	M20 (18-20MM) EMNİYETLİ KILAVUZ TUTUCU
136024	M22-M24 EMNİYETLİ KILAVUZ TUTUCU
136027	M27 EMNİYETLİ KILAVUZ TUTUCU
136030	M30 EMNİYETLİ KILAVUZ TUTUCU
136033	M33 EMNİYETLİ KILAVUZ TUTUCU
136036	M36 EMNİYETLİ KILAVUZ TUTUCU

MODEL	ATP16 Servo	ATP36 Servo	ATP36A Servo
Motor Gücü	1.0 kW , 230 V	1.2 kW , 230 V	
Kılavuz Kapasitesi	M2-M16	M5-M36	
Maksimum Kol Uzunluğu	1000 mm	1200 mm	
Soğutma sistemi	-	-	Var
Hava Üfleme Sistemi	-	-	Var
Maksimum Hız	312 dev/dak	156 dev/dak	
Kafa Dönüşü	Dikey/Yatay		
Tabla Ölçüleri	800x500 mm		
Net Ağırlık	110 Kg	120 Kg	125 Kg

SÜTUNLU MATKAPLAR

M20H | M25 | M32 | M35



**400 V Modeller
Sağ - Sol dönüş
hareketlidir.**
(M20H, M25, M32, M35)

Sevkiyat kapsamı:
• MK2-B16 mors konik
• 3-16mm B16 el sıkmalı mandren
• 2 adet T kanal somunu

Sevkiyat kapsamı:
• MK3-B16 mors konik
• 3-16mm B16 el sıkmalı mandren
• 2 adet T kanal somunu

Sevkiyat kapsamı:
• MK4-B16 mors konik
• 3-16mm B16 el sıkmalı mandren
• 2 adet T kanal somunu

Sevkiyat kapsamı:
• MK 4-B16 mors konik
• 3-16mm B16 el sıkmalı mandren
• 2 adet T kanal somunu

MODEL	M20H	M25	M32	M35
Motor Gücü	550 W, 400 V	750 W, 400 V	1,1 kW, 400 V	1,5 kW, 400 V
Çalışma Tipi	Kayışlı			
Delme Kapasitesi	20 mm	25 mm	32 mm	35 mm
Mil-Sütun Arası Mesafe	180 mm	177mm	220 mm	255 mm
Mil Koniği	MK2	MK3	MK4	MK4
Mil Hareketi/Strok	85 mm	85 mm	120 mm	120 mm
Hız	180-2770 dev/dak	280-2380 dev/dak	150-2450 dev/dak	150-2450 dev/dak
Kademe	16	12	12	12
Tabla Ebatı	290x290 mm	290x290 mm	360x360 mm	420x475 mm
T Slot Ölçüsü	14 mm	14 mm	14 mm	14 mm
Tabla dönüşü	±45° / 360°	±45° / 360°	±45° / 360°	±45° / 360°
Mil-Tabla Arası Mesafe	700	700	750 mm	750 mm
Mil-Taban Arası Mesafe	1190	1190	1210 mm	1210 mm
Taban Ebatı	460x272 mm	460x272 mm	470x360 mm	560x450 mm
Sütun Çapı	72 mm	80 mm	92 mm	92 mm
Uzunluk x Genişlik x Yükseklik	650x360x1570 mm	650x360x1570 mm	730x440x1680 mm	790x470x1730 mm
Net Ağırlık	70 Kg	80 Kg	130 Kg	145 Kg

SÜTUNLU RADYAL MATKAPLAR

MR16 | MR20H

CE Normlarına Uygun

- Acil Stop Butonu
- Emniyet siviçli siperlik/mandren koruyucu
- Emniyet siviçli kayış-kasnak kapağı

Yüksekliği ayarlanabilir siperlik
Çift taraflı motor kayışı gerginlik ayarı
Dayanıklı, yüksek verimli bakır sargılı motor
MR20H: Çapraz "X" kanallı tabla
Derinlik ölçme ve kilitleme sistemi
Ergonomik, kauçuk tutma sapı ile kavrama kolaylığı
Alüminyum kayış kasnak kapağı
Yüksek kalite döküm tabla
Kendi etrafında 360° dönebilen ve $\pm 45^\circ$ eğim alabilen tabla
Hassas anahtarsız mandren
Düşük titreşim ve stabil çalışmayı sağlayan döküm taban

Opsiyonel Aksesuarlar :

- 110102: MK2-B16 matkap mors koniği
- 190002: MK2 otomatik kılavuz çekme M2-M7

**45° sağa, 90° sola
dönebilen matkap
kafası**



MR16



MR20H

MODEL	MR16	MR20H
Motor Gücü	550 W, 230 V	750 W, 230 V
Çalışma Tipi	Kayışlı	
Delme Kapasitesi	16 mm	20 mm
Mil-Sütun Arası Mesafe	115-420 mm	115-420 mm
Mil Koniği	MK2	MK2
Mil Hareketi/Strok	100 mm	100 mm
Hız	465-3000 dev/dak	465-3000 dev/dak
Kademe	5	5
Tabla Ebatı	230x230mm	265x265 mm
T Slot Ölçüsü	14 mm	14 mm
Tabla dönüşü	$\pm 45^\circ / 360^\circ$	$\pm 45^\circ / 360^\circ$
Mil-Tabla Arası Mesafe	420 mm	700 mm
Mil-Taban Arası Mesafe	510 mm	1190 mm
Taban Ebatı	380x240mm	590x340 mm
Sütun Çapı	60 mm	70 mm
Uzunluk x Genişlik x Yükseklik	950x420x350 mm	1160x510x320 mm
Net Ağırlık	45 Kg	70 Kg

Sevkiyat kapsamı

- MK2-B16 mors konik
- 3-16mm B16 el sıkmalı mandren
- 2 adet T kanal somunu



KILAVUZ ÇEKME Lİ MATKAP

M16TP | M20TP | M25TP



Sevkiyat kapsamı

- MK2-B18 mors konik (M16TP, M20TP)
- MK3-B18 mors konik (M25TP)
- 0-16mm B18 anahtarlı mandren
- Kılavuz çekmek için özel ayak pedalı



MODEL	M16TP	M20TP	M25TP
Motor Gücü	750 W, 380 V		1,1 kW, 380 V
Çalışma Tipi		Kayıklı	
Delme Kapasitesi	16 mm	20 mm	25 mm
Kılavuz Kapasitesi	M12	M16	M20
Mil Koniği	MK2		MK3
Mil Hareketi/Strok	100 mm	125 mm	
Mil-Sütun Arası Mesafe	193 mm	240 mm	
Mil-Tabla Arası Mesafe	297 mm	315 mm	367 mm
Mil-Taban Arası Mesafe	556 mm	560 mm	630 mm
Sütun Çapı	70 mm	70 mm	85 mm
Hız	480-4100 dev/dak	290-2150 dev/dak	
Kademe		5	
Tabla Ölçüleri	200x230 mm	280x300 mm	
Taban Ölçüleri	528x360 mm	590x375 mm	
Ambalaj Ölçüleri	770x420x950 mm	820x480x1020 mm	
Net Ağırlık	90 Kg	140 Kg	165 Kg

ŞANZIMANLI MATKAP

MC32 | MC32 Plus | MC32F

MC32

- Kılavuz çekme modu
- Soğutma sistemi
- 45 derece sağa/sola dönebilen tabla
- Yüksekliği ayarlanabilir emniyet siviçli siperlik
- CE normlarına uygun

MC32 Plus

- **Otomatik iş mili besleme**
- Kılavuz çekme modu
- Soğutma sistemi
- Aydınlatma
- 45 derece sağa/sola dönebilen tabla
- Yüksekliği ayarlanabilir emniyet siviçli siperlik
- CE normlarına uygun

MC32F

- X eksenini elektrik motorlu otomatik tabla
- 730x210 mm support tabla
- Otomatik iş mili besleme
- Kılavuz çekme modu
- Soğutma sistemi
- Aydınlatma
- Yüksekliği ayarlanabilir emniyet siviçli siperlik
- CE normlarına uygun

Sevkiyat kapsamı

- MK4 B-16 mors konik
- 3-16 mm B-16 mandren
- Avadanlık

Opsiyonel Aksesuarlar :

110104: MK4-B16 matkap mors koniği

150200: Matkap mengenesi 200mm



MC32 Plus



MC32F

X eksen hareketi:
500mm
Y eksen hareketi:
205mm

MODEL	MC32	MC32 Plus	MC32F
Motor Gücü		1,5 kW, 400 V	
Çalışma Tipi		Şanzımanlı	
Delme Kapasitesi		32 mm	
Kılavuz Kapasitesi		M20	
Mil Koniği		MK4	
Mil Hareketi/Strok		120 mm	
Mil-Sütun Arası Mesafe	298 mm		278 mm
Mil-Tabla Arası Mesafe		610 mm	
Mil-Taban Arası Mesafe		1180 mm	
Sütun Çapı		115 mm	
Hız	75-1600 dev/dak		75-3200 dev/dak
Kademe	6		12
Tabla Ölçüleri	560x460 mm		730x210 mm
Taban Ölçüleri		670x470 mm	
Mil Besleme	-	0,10,0,18,0,26 mm/dev	
Makina Ölçüleri(UxGxY)	935x560x2280 mm	935x560x2280 mm	935x560x2280 mm
Ambalaj Ölçüleri		700x720x2050 mm	
Soğutma Pompası Gücü		40 W	
Net Ağırlık	335 Kg		350 Kg

MC35 S | MC35



- Ağır döküm gövde
- 150 mm sütun çapı
- Yüksekliği ayarlanabilir emniyet siviçli siperlik
- Kılavuz çekme modu
- 360° dönebilen tabla
- Aydınlatma
- Soğutma sistemi
- CE normlarına uygun

MC35 S

- Mekanik kavramalı iş mili besleme

MC35

- Elektromanyetik kavramalı iş mili besleme
- Dijital derinlik göstergesi
- ±45° sağa/sola dönebilen tabla

Sevkiyat kapsamı

- MK4-B16 mors konik
- 3-16mm B16 mandren
- Avadanlık

Opsiyonel Aksesuarlar :
110104: MK4-B16 matkap mors koniği
150200: Matkap mengersi 200mm



MC35 S



MC35

MODEL	MC35 S & MC35
Motor Gücü	1,5 kW, 400 V
Çalışma Tipi	Şanzımanlı
Delme Kapasitesi	35 mm
Kılavuz Kapasitesi	M24
Mil Koniği	MK4
Mil Hareketi/Strok	180 mm
Mil-Sütun Arası Mesafe	350 mm
Mil-Tabla Arası Mesafe	780 mm
Mil-Taban Arası Mesafe	1320 mm
Sütun Çapı	150 mm
Hız	50-1450 dev/dak
Kademe	18
Tabla Ölçüleri	560x560 mm
Taban Ölçüleri	730x500 mm
Mil Besleme	0,1-0,2 mm/dev
Soğutma Pompası Gücü	60 W
Soğutma Tank Kapasitesi	5 Litre
Makina Ölçüleri(UxGxY)	935x560x2280 mm
Ambalaj Ölçüleri	1130x700x2480 mm
Net Ağırlık	500 Kg



ŞANZIMANLI MATKAP

MC50



- Ağır döküm gövde
- 200mm sütun çapı
- Elektromanyetik kavramalı iş mili besleme
- Yüksekliği ayarlanabilir emniyet siviçli siperlik
- Dijital derinlik göstergesi
- Kılavuz çekme modu
- Motorlu tabla
- Aydınlatma
- Soğutma sistemi
- CE normlarına uygun

Sevkiyat kapsamı

- MK4-B16 mors konik
- 3-16mm B16 mandren
- Avadanlık

Opsiyonel Aksesuarlar :

- 110104: MK4-B16 matkap mors koniği
- 150200: Matkap mengersi 200mm

Hassas derinlik ayarı

Elektromanyetik iş mili besleme

Dijital derinlik göstergesi

Yüksekliği ayarlanabilir emniyet siviçli siperlik

Tabla

- Yüksek kalite döküm, sağlam yapı
- Kendi etrafında 360°, sütun etrafında $\pm 90^\circ$ dönebilme
- 600x600mm ölçülerinde geniş çalışma alanı
- Çapraz T kanalı

MODEL	MC50
Motor Gücü	3.0 kW, 400 V
Çalışma Tipi	Şanzımanlı
Delme Kapasitesi	50 mm
Kılavuz Kapasitesi	M42
Mil Koniği	MK4
Mil Hareketi/Strok	230 mm
Mil-Sütun Arası Mesafe	375 mm
Mil-Tabla Arası Mesafe	800 mm
Mil-Taban Arası Mesafe	1300 mm
Sütun Çapı	200 mm
Hız	54-2090 dev/dak
Kademe	18
Tabla Ölçüleri	600x600 mm
Taban Ölçüleri	600x860 mm
Mil Besleme	0.05-0.3 mm/dev (6 kademe)
Soğutma Pompası Gücü	40 W
Soğutma Tank Kapasitesi	5 Litre
Makina Ölçüleri(UxGxY)	1016x610x2454mm
Ambalaj Ölçüleri	2580x750x1135mm
Net Ağırlık	900 Kg

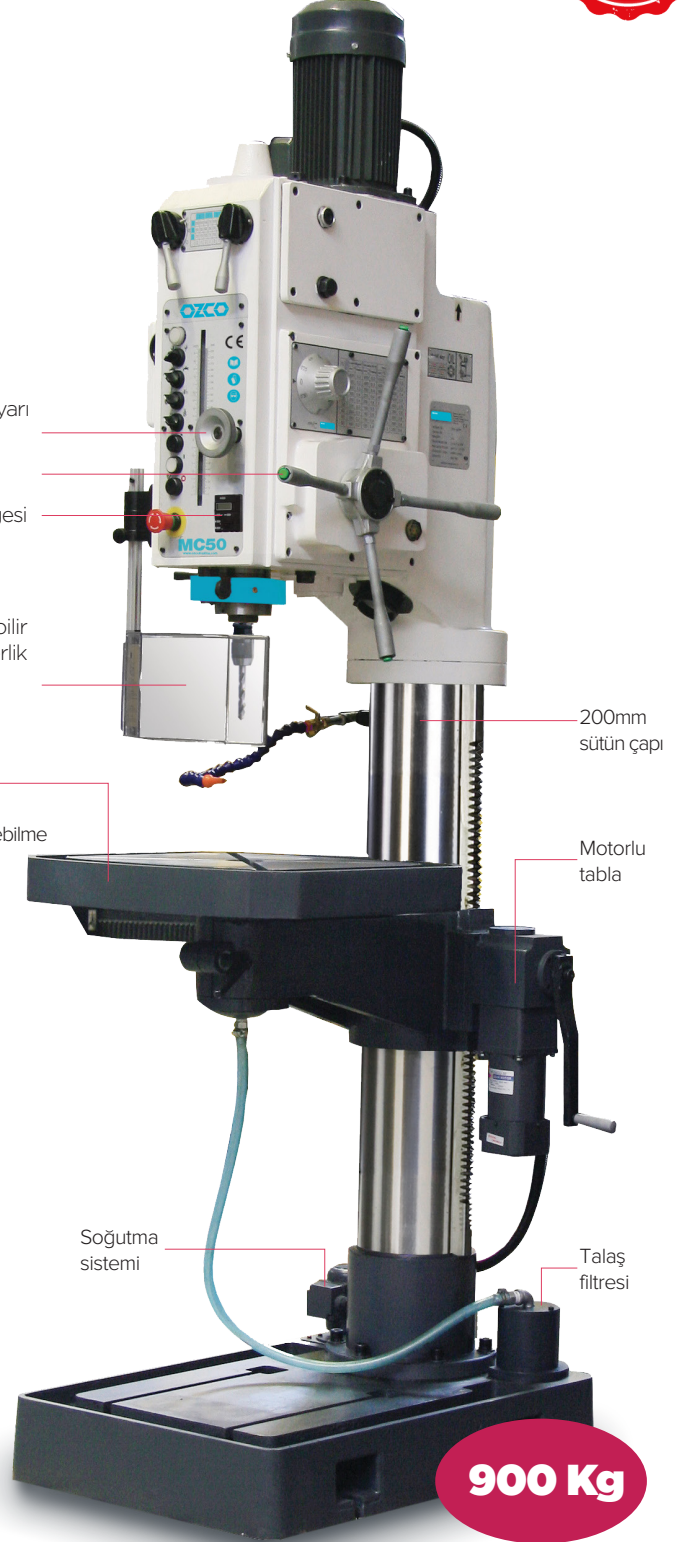

MR4010 | MR5016 | MR6320 | MR8025



Hidrolik kavrama sistemi

(MR5016, MR6320 ve MR8025)

- Kutu iş tablası
- Soğutma sistemi
- Otomatik yağlama sistemi
- CE normlarına uygun

Sevkiyat kapsamı

- Mors kovanlar
- Avadanlık

Opsiyonel Aksesuarlar :

110104: MK4-B16 matkap mors koniği (MR4010)

110105: MK5-B16 matkap mors koniği (MR5016, MR6320)

150200: Matkap mengersi 200mm

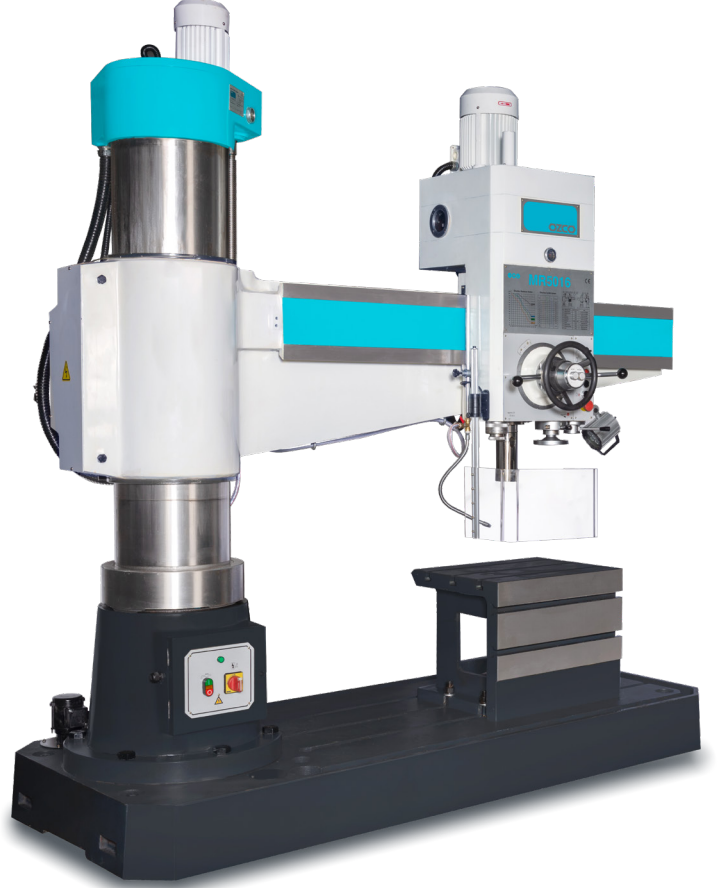

MODEL	MR4010	MR5016	MR6320	MR8025
Motor Gücü	1.5 kW, 380 V	4 kW, 380 V	5.5 kW, 380 V	7.5 kW, 380 V
Kavrama Tipi	Mekanik	Hidrolik	Hidrolik	Hidrolik
Çalışma Tipi	Şanzımanlı	Şanzımanlı	Şanzımanlı	Şanzımanlı
Soğutma Pompası Gücü	90 W	90 W	90 W	90 W
Delme Kapasitesi	40 mm	50 mm	63 mm	80 mm
Mil Bağlantısı	MK4	MK5	MK5	MK6
Mil Hareketi/Strok	240 mm	315 mm	400 mm	450 mm
Mil-Sütun Arası Mesafe	320-1020 mm	350-1600 mm	450-2050 mm	500-2500 mm
Mil-Tabla Arası Mesafe	120-860 mm	320-1220 mm	400-1600 mm	550-2000 mm
Sütun Çapı	200 mm	350 mm	450 mm	550 mm
Hız	75-1220 dev/dak	25-2000 dev/dak	20-1600 dev/dak	16-1250 dev/dak
Kademe	6	16	16	16
Tabla Ölçüleri	400x400x350 mm	630x500x500 mm	950x630x500 mm	1000x800x560 mm
Mil Besleme	0,1-0,25mm/dev (3 kademe)	0,04-3,2 mm/dev (16 kademe)	0,04-3,2mm/dev (16 kademe)	0,04-3,2 mm/dev (16 kademe)
Makina Ölçüleri(UxGxY)	1600x720x1885 mm	2500x1070x2840 mm	2900x1250x2500 mm	3750x1400x4025 mm
Ambalaj Ölçüleri	1750x770x2100 mm	2580x1140x2550 mm	3110x1250x3150 mm	3850x1480x4100 mm
Net Ağırlık	1200 Kg	3500 Kg	6800 Kg	11000 Kg
Brüt Ağırlık	1300 Kg	3700 Kg	7150 Kg	11500 Kg

MASA ÜSTÜ FREZE

FM16V

Vario (kademersiz) hız ayarı Dijital hız göstergesi



- Sağ/Sol dönüş özelliği
- Yüksekliği ayarlanabilir emniyet siviçli siperlik
- $\pm 45^\circ$ kadar kafa açısı
- CE normlarına uygun

Sevkiyat kapsamı

- MK2 / M10 mors kovan
- Avadanlık

Opsiyonel Aksesuarlar :

- 215116: X eksen besleme motoru
- 250100: Freze mengenesi 100mm
- 250125: Freze mengenesi 125mm
- 260100: Freze döner tabla 100 mm
- 270008: 10 mm T kanalı, M8 kalıp bağlama seti
- 295016: FM16V Stand



Opsiyonel Aksesuarlar



215116: X eksen besleme motoru



295016: FM16V için stand

MODEL	FM16V
Motor Gücü	600 W , 230 V
Delme Kapasitesi	16 mm
Parmak Freze Kapasitesi	16 mm
Yüzey Freze Kapasitesi	50 mm
Tabla Ölçüleri	400x120 mm
X Eksen Hareketi	220 mm
Y Eksen Hareketi	160 mm
Z Eksen Hareketi	210 mm
T Slot Ölçüleri	3x10 mm
Mil Koniği	MK2
Mil Hızı	50-2250 dev/dak
Kademe	2 / Varyatörlü
Pinol Hareketi	50 mm
Kafa Dönüş Açısı	$\pm 45^\circ$
Mil-Sütun Arası Mesafe	175 mm
Makina Ölçüleri(UxGxY)	500x465x791 mm
Net Ağırlık	70 Kg

FM20V | FM20VLD (3 eksen dijital koordinat okuyucu)



Vario (kademersiz) hız ayarı Dijital hız göstergesi



- Sağ/Sol dönüş özelliği
- Yüksekliği ayarlanabilir emniyet siviçli siperlik
- Dijital derinlik göstergesi
- $\pm 45^\circ$ kadar kafa açısı
- CE normlarına uygun

Sevkiyat kapsamı

- MK2 / M10 mors kovan
- Avadanlık

Opsiyonel Aksesuarlar :

- 210102: MK2-B16 freze morsa
- 210202: MK2-ER25 pens takımı, 19 parça
- 215120: X eksen besleme motoru
- 250100: Freze mengenesi 100mm
- 250125: Freze mengenesi 125mm
- 260100: Freze döner tabla 100 mm
- 270010: 12 mm T kanalı, M10 kalıp bağlama seti
- 295020: FM20V stand



FM20VLD
Uzun tabla: 700x180mm



Opsiyonel Aksesuarlar



215120: X eksen besleme motoru



295020: FM20V için stand

MODEL	FM20V	FM20VLD
Motor Gücü	750 W, 230 V	
Delme Kapasitesi	16 mm	
Parmak Freze Kapasitesi	20 mm	
Yüzey Freze Kapasitesi	63 mm	
Tabla Ölçüleri	500x180 mm	700x180 mm
X Eksen Hareketi	280 mm	480 mm
Y Eksen Hareketi	175 mm	
Z Eksen Hareketi	270 mm	
T Slot Ölçüleri	3x12 mm	
Mil Koniği	MK2	
Mil Hızı	50-2250 dev/dak	
Kademe	2 / Varyatörlü	
Pinol Hareketi	50 mm	
Kafa Dönüş Açısı	$\pm 45^\circ$	
Mil-Sütun Arası Mesafe	185 mm	
Makina Ölçüleri(UxGxY)	750x560x930 mm	950x560x930 mm
Net Ağırlık	105 Kg	115 Kg

MASA ÜSTÜ FREZE

FM30V | FM30 Plus



Vario (kademersiz) hız ayarı Dijital hız göstergesi



- Sağ/Sol dönüş özelliği
- Yüksekliği ayarlanabilir emniyet siviçli siperlik
- Dijital derinlik göstergesi
- $\pm 45^\circ$ kadar kafa açısı
- CE normlarına uygun

Sevkiyat kapsamı

- MK3 / M12 mors kovan
- Avadanlık

Opsiyonel Aksesuarlar :

- 210103: MK3-B16 freze morsu
- 210203: MK3-ER25 pens takımı, 18 parça
- 215130: X eksenli besleme motoru
- 220032: MK3-MK2 redüksiyon kovani
- 250125: Freze mengenesi 125mm
- 260100: Freze döner tabla 100 mm
- 270012: 14 mm T kanalı, M12 kalıp bağlama seti
- 295030: FM30V, FM30 Plus stand



FM30 Plus

- Makinaya montajlı X eksen besleme motoru
- 3 eksen dijital koordinat okuyuculu

Opsiyonel Aksesuarlar



215130: X eksenli besleme motoru



295030: FM30V/FM30 Plus için stand

MODEL	FM30V / FM30 Plus
Motor Gücü	1.1 kW, 230 V
Delme Kapasitesi	32 mm
Parmak Freze Kapasitesi	25 mm
Yüzey Freze Kapasitesi	80 mm
Tabla Ölçüleri	700x210 mm
X Eksen Hareketi	425 mm
Y Eksen Hareketi	220 mm
Z Eksen Hareketi	360 mm
T Slot Ölçüleri	3x14 mm
Mil Koniği	MK3
Mil Hızı	50-2250 dev/dak
Kademe	2 / Varyatörlü
Pinol Hareketi	70 mm
Kafa Dönüş Açısı	$\pm 45^\circ$
Mil-Sütun Arası Mesafe	90 mm
Makina Ölçüleri(UxGxY)	1000x800x1200 mm
Net Ağırlık	230 Kg

FS28

- Ağır döküm gövde
- Güçlü motor
- Kılavuz çekme modu
- Yüksekliği ayarlanabilir emniyet siviçli siperlik
- CE normlarına uygun

Sevkiyat kapsamı

- Avadanlık

Opsiyonel Aksesuarlar :

- 210104: MK4-B16 freze morsu
- 210204: MK4-ER32 pens takımı, 18 parça
- 220042: MK4-MK2 redüksiyon kovani
- 220043: MK4-MK3 redüksiyon kovani
- 250125: Freze mengersi 125 mm
- 260100: Freze döner tabla 100 mm
- 270012: 14 mm T kanalı, M12 kalıp bağlama seti
- 295028: Stand

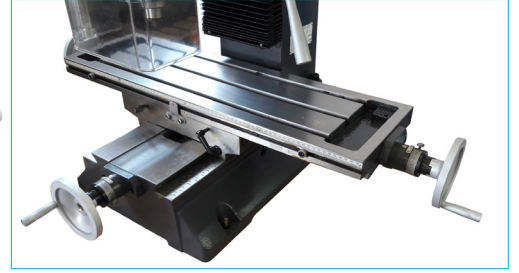
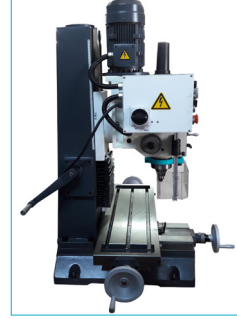
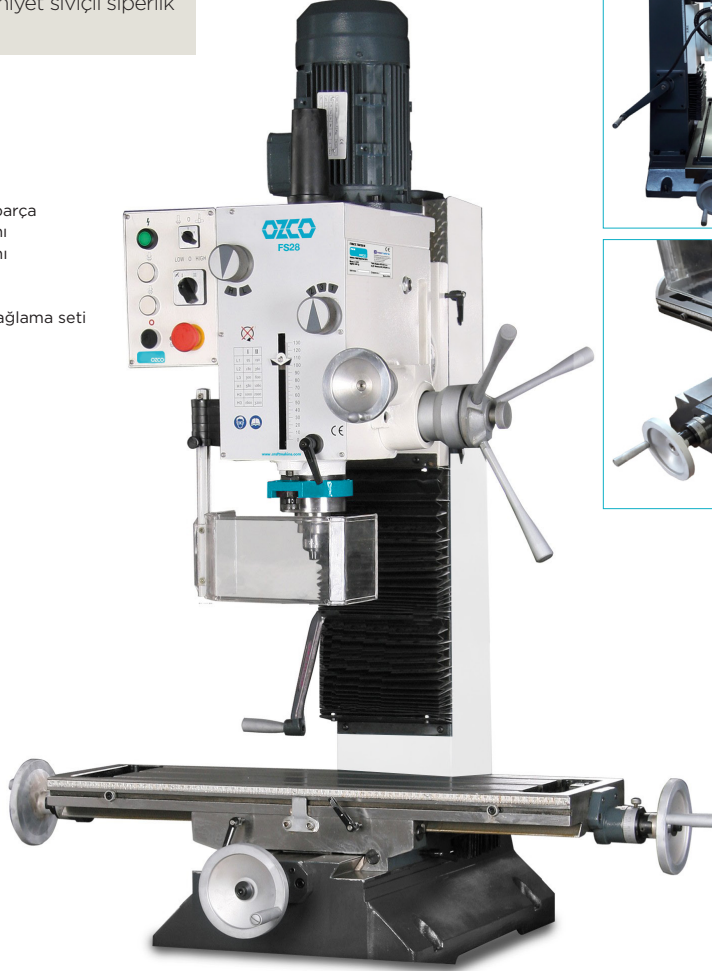

MODEL	FS28
Motor Gücü	1.5 kW, 400 V
Delme Kapasitesi	32 mm
Parmak Freze Kapasitesi	28 mm
Yüzey Freze Kapasitesi	63 mm
Tabla Ölçüleri	800x240 mm
X Eksen Hareketi	560 mm
Y Eksen Hareketi	200 mm
Z Eksen Hareketi	430 mm
T Slot Ölçüleri	3x14mm
Mil Koniği	MK4
Mil Hızı	75-3200 dev/dak
Kademe	12
Pinol Hareketi	120 mm
Pinol Besleme	-
Kafa Dönüş Açısı	± 45°
Mil-Tabla Arası Mesafe	460 mm
Mil-Sütun Arası Mesafe	275 mm
Makina Ölçüleri(UxGxY)	1150x1150x850 mm
Net Ağırlık	325 Kg

Opsiyonel Aksesuarlar



295028: FS28 için stand

MASA ÜSTÜ FREZE

FS28 Plus

Vario (kademersiz) hız ayarı Dijital hız göstergesi

- Ağır döküm gövde
- Güçlü motor
- X eksen elektrik motorlu - otomatik
- Z eksen elektrik motorlu - otomatik
- LCD dijital ekranlı 3 eksen koordinat okuyucu
- Kılavuz çekme modu
- Yüksekliği ayarlanabilir emniyet siviçli siperlik
- Soğutma sistemi
- Aydınlatma
- Kontrol paneli
- Makinaya montajlı çelik sehpa
- CE normlarına uygun

Sevkiyat kapsamı

- Avadanlık

Opsiyonel Aksesuarlar :

- 210104: MK4-B16 freze morsu
- 210204: MK4-ER32 pens takımı, 18 parça
- 220042: MK4-MK2 redüksiyon kovani
- 220043: MK4-MK3 redüksiyon kovani
- 250125: Freze mengenesi 125mm
- 260100: Freze döner tabla 100 mm
- 270012: 14 mm T kanalı, M12 kalıp bağlama seti



MODEL	FS28 Plus
Motor Gücü	1.5 kW, 400 V
Delme Kapasitesi	32 mm
Parmak Freze Kapasitesi	28 mm
Yüzey Freze Kapasitesi	63 mm
Tabla Ölçüleri	800x240 mm
X Eksen Hareketi	Manuel: 560 mm, Otomatik: 480 mm
Y Eksen Hareketi	200 mm
Z Eksen Hareketi	430 mm
T Slot Ölçüleri	3x14mm
Mil Koniği	MK4
Mil Hızı	75-2500 dev/dak
Kademe	2 (Vario Hız Ayarı)
Pinol Hareketi	120 mm
Pinol Besleme	0.10, 0.18, 0.26 mm/dak
Kafa Dönüş Açısı	± 45°
Mil-Tabla Arası Mesafe	460 mm
Mil-Sütun Arası Mesafe	275 mm
Makina Ölçüleri(UxGxY)	1240x930x2100 mm
Net Ağırlık	480 Kg

F4

- Yüksek kaliteli Meehanite döküm
- Yüksekliği ayarlanabilir emniyet siviçli siperlik
- X-Y eksen elektrik motorlu-otomatik
- Z eksen rapid motor-otomatik
- 3 eksen dijital koordinat okuyucu
- Kontrol paneli
- Taiwan üretimi güçlü freze kafası
- Otomatik yağlama
- Soğutma sistemi
- Aydınlatma
- Talaş haznesi
- CE normlarına uygun

Sevkiyat kapsamı

- Kalıp bağlama seti
- Mengene
- 11 parça ISO 40 pens takımı
- Avadanlık

Opsiyonel Aksesuarlar :

- 210106: ISO40-B16 freze morsu
- 210206: ISO40-ER40 pens takımı, 15 parça
- 220404: ISO40-MK4 redüksiyon kovani
- 250160: Freze mengersi 160mm
- 250200: Freze mengersi 200mm
- 260160: Freze döner tabla 160 mm
- 260200: Freze döner tabla 200mm
- 270014: 16 mm T kanalı M14 kalıp bağlama seti



MODEL	F4
Motor Gücü	3,75 kW , 400 V
Soğutma Pompası Gücü	1/8 Hp (100 W)
Tabla Ölçüleri	1370x254 mm
X Eksen Hareketi	920 mm
Y Eksen Hareketi	410 mm
Z Eksen Hareketi	400 mm
T Slot Ölçüleri	3x16 mm
Mil Koniği	ISO 40
Mil Hızı	65-4500 dev/dak
Kademe	16
Pinol Çapı	105 mm
Pinol Hareketi	127 mm
Pinol Besleme	0.04 - 0.08 - 0.15 mm/dev
Kafa Dönüş Açısı	sağ/sol: ±90°, ön/arka: ±45°
Mil-Tabla Arası Mesafe	40-446 mm
Mil-Sütun Arası Mesafe	200-680 mm
RAM Hareketi	470 mm
Makina Ölçüleri(UxGxY)	1650x 1550x 2235 mm
Net Ağırlık	1450 Kg

KALIPÇI FREZE

F4 Pro | F4V Pro



- Yüksek kaliteli Meehanite döküm
- Yüksekliği ayarlanabilir emniyet siviçli siperlik
- **Schneider Electric** elektrik sistemi
- X eksenli elektrikli motor-otomatik
- Y eksenli elektrikli motor-otomatik
- Z eksenli rapid motor-otomatik
- Turcite-B kaplı kızaklar
- Aydınlatma
- Soğutma sistemi
- Talaş haznesi
- CE normlarına uygun

Sevkiyat kapsamı

- 15 parça ISO 40 pens takımı
- Kalıp bağlama seti
- Mengene
- Avadanlık

Opsiyonel Aksesuarlar :

- 210106: ISO40-B16 freze morsu
- 210206: ISO40-ER40 pens takımı, 15 parça
- 220404: ISO40-MK4 redüksiyon kovani
- 250160: Freze mengenesi 160mm
- 250200: Freze mengenesi 200mm
- 260160: Freze döner tabla 160mm
- 260200: Freze döner tabla 200mm
- 270014: 16 mm T kanalı, M14 kalıp bağlama seti



F4V Pro Vario (kademesiz) hız ayarı



MADE IN TAIWAN

MODEL	F4 Pro	F4V Pro
Motor Gücü		3,75 kW, 400 V
Soğutma Pompası Gücü		1/8 Hp (100 W)
Tabla Ölçüleri		1370x254 mm
X Eksen Hareketi		825 mm
Y Eksen Hareketi		400 mm
Z Eksen Hareketi		406 mm
T Slot Ölçüleri		3x16mm
Mil Koniği		ISO 40
Mil Hızı	70-3600 dev/dak	66-3165 dev/dak
Kademe	16	Vario Hız Ayarı
Pinol Çapı		105 mm
Pinol Hareketi		127 mm
Pinol Besleme		0.04 - 0.08 - 0.15 mm/dev
Kafa Dönüş Açısı		± 90°
Mil-Tabla Arası Mesafe		40-446 mm
Mil-Sütun Arası Mesafe		200-680 mm
RAM Hareketi		480 mm
Makina Ölçüleri(UxGxY)		1750x1500x2200 mm
Net Ağırlık		1300 Kg

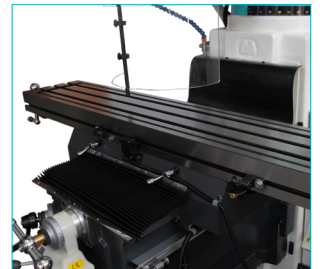
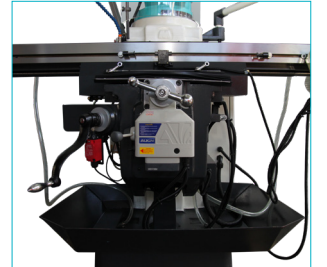

FR50 | FR50 PLUS

FR50

- X eksenli şanzımanlı-otomatik
- Yüksekliği ayarlanabilir emniyet siviçli siperlik
- Soğutma sistemi
- Aydınlatma
- CE normlarına uygun

Opsiyonel Aksesuarlar :

- 210106: IS40-B16 freze morsu
- 210206: ISO40-ER40 pens takımı, 15 parça
- 220404: ISO40-MK4 redüksiyon kovani
- 250160: Freze mengersi 160 mm
- 260160: Freze döner tabla 160 mm
- 270012: 14 mm T kanalı, M12 kalıp bağlama seti

FR50 Plus

- X eksenli şanzımanlı-otomatik
- Y eksenli elektrik motorlu-otomatik
- Z Eksenli elektrik motorlu-otomatik
- Yüksekliği ayarlanabilir emniyet siviçli siperlik
- Emniyet siviçli tabla koruma sistemi
- 3 eksen dijital koordinat okuyucu
- Kontrol paneli
- Soğutma sistemi
- Aydınlatma
- CE normlarına uygun

Sevkiyat kapsamı

- Mengene
- Kalıp bağlama seti
- 11 parça pens takımı
- Avadanlık



FR50



FR50 Plus

Sevkiyat kapsamı

- Mengene
- Kalıp bağlama seti
- 11 parça pens takımı
- Avadanlık

MODEL	FR50 - FR50 Plus
Motor Gücü	Dikey: 1,5 kW, Yatay: 1,5 kW, 400 V
Soğutma Pompası Gücü	40 W
Tabla Ölçüleri	1000x240 mm
X Eksen Hareketi	580 mm
Y Eksen Hareketi	230 mm
Z Eksen Hareketi	340 mm
T Slot Ölçüleri	4x14 mm
Mil Bağlantısı	Dikey:ISO40, Yatay:ISO40
Mil Hızı	Dikey:115-1750 dev/dak, Yatay:60-1350 dev/dak
Kademe	Dikey: 8, Yatay:9
Pinol Hareketi	120 mm
Kafa Dönüş Açısı	± 90°
Mil-Tabla Arası Mesele	60 - 360 mm
Mil-Sütun Arası Mesele	250 - 650 mm
Tabla Besleme	X: 24-720 mm/dak
Makina Ölçüleri(UxGxY)	1360 x 1150 x 2080 mm
Net Ağırlık	900 Kg

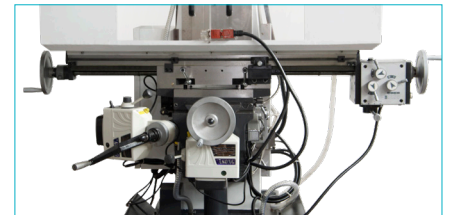

ÜNİVERSAL KALIPÇI FREZE

FR3

- 3 eksen otomatik
- 3 eksen dijital koordinat okuyucu
- Kontrol paneli
- Yüksekliği ayarlanabilir emniyet siviçli siperlik
- Soğutma sistemi
- Aydınlatma
- Talas haznesi
- CE normlarına uygun

Sevkiyat kapsamı

- Kalıp bağlama seti
- Mengene
- 11 parça ISO 40 pens takımı
- Avadanlık

Opsiyonel Aksesuarlar :

- 210106: ISO40-B16 freze morsu
- 210206: ISO40-ER40 pens takımı, 15 parça
- 220404: ISO40-MK4 redüksiyon kovani
- 250160: Freze mengenesi 160 mm
- 250200: Freze mengenesi 200 mm
- 260160: Freze döner tabla 160 mm
- 260200: Freze döner tabla 200 mm
- 270014: 16 mm T kanalı, M14 kalıp bağlama seti



MODEL	FR3
Motor Gücü	Dikey: 2,2 kW, Yatay: 2,2 kW, 400 V
Çalışma Tipi	Dikey: Şanzımanlı, Yatay: Şanzımanlı
Soğutma Pompası Gücü	90 W
Tabla Ölçüleri	1270x280 mm
X Eksen Hareketi	750 mm
Y Eksen Hareketi	270 mm
Z Eksen Hareketi	360 mm
T Slot Ölçüleri	3x16
Mil Bağlantısı	Dikey:ISO40, Yatay:ISO40
Mil Hızı	Dikey:90-2000 dev/dak, Yatay:40-1300 dev/dak
Kademe	Dikey: 8, Yatay: 12
Pinol Çapı	90 mm
Pinol Hareketi	120 mm
Kafa Dönüş Açısı	sağ/sol: ±90°
Mil-Tabla Arası Mesafe	115-545 mm
Mil-Sütun Arası Mesafe	210 mm
Makina Ölçüleri(UxGxY)	1600x1500x2150 mm
Net Ağırlık	1350 Kg

ÜNİVERSAL KALIPÇI FREZE

FR4

- 3 eksen otomatik
- 3 eksen dijital koordinat okuyucu
- Kontrol paneli
- Taiwan üretimi güçlü freze kafası
- Otomatik iş mili besleme
- Yüksekliği ayarlanabilir emniyet siviçli siperlik
- Otomatik yağlama sistemi
- Soğutma sistemi
- Aydınlatma
- Talas haznesi
- CE normlarına uygun

Kafa Açısı: Sağ/Sol $\pm 90^\circ$, Ön/Arka $\pm 45^\circ$
Tabla Ebadı: 1370x305 mm
X/Y/Z Hareketi: 880/420/435 mm

Sevkiyat kapsamı

- Kalıp bağlama seti
- Mengene
- 11 parça ISO 40 pens takımı
- Avadanlık

Opsiyonel Aksesuarlar :

- 210106: ISO40-B16 freze morsu
210206: ISO40-ER40 pens takımı, 15 parça
220404: ISO40-MK4 redüksiyon kovani
250160: Freze mengenesi 160 mm
250200: Freze mengenesi 200 mm
260160: Freze döner tabla 160 mm
260200: Freze döner tabla 200 mm
270014: 16 mm T kanalı, M14 kalıp bağlama seti

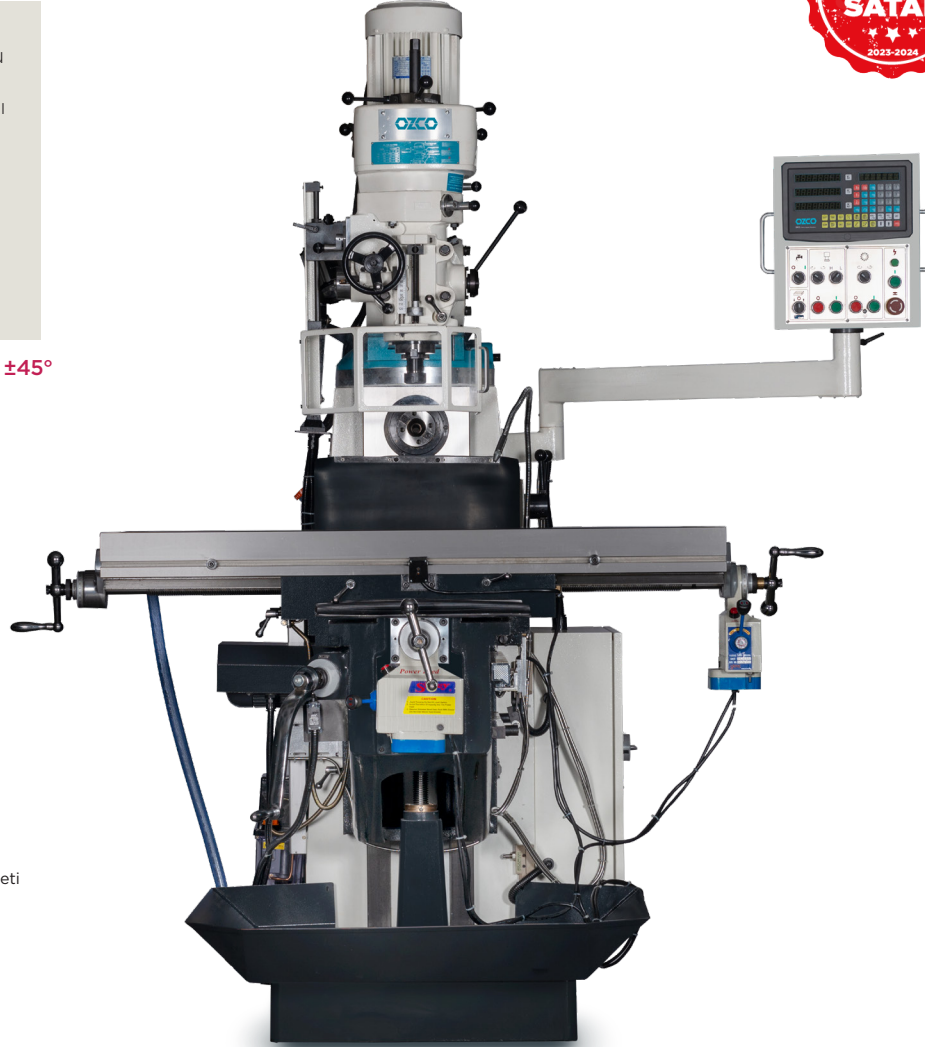

MODEL	FR4
Motor Gücü	Dikey: 3,75 kW, Yatay: 2,2 kW, 400 V
Çalışma Tipi	Dikey: Kayışlı, Yatay: Şanzımanlı
Soğutma Pompası Gücü	90 W
Tabla Ölçüleri	1370x305 mm
X Eksen Hareketi	880 mm
Y Eksen Hareketi	420 mm
Z Eksen Hareketi	435 mm
T Slot Ölçüleri	3x16
Mil Bağlantısı	Dikey:ISO40, Yatay:ISO40
Mil Hızı	Dikey:66-4500 dev/dak, Yatay:40-1290 dev/dak
Kademe	Dikey: 16, Yatay: 12
Pinol Çapı	105 mm
Pinol Hareketi	127 mm
Kafa Dönüş Açısı	sağ/sol: $\pm 90^\circ$, ön/arka: $\pm 45^\circ$
Mil-Tabla Arası Mesafe	0-380 mm
Mil-Sütun Arası Mesafe	210 mm
Makina Ölçüleri(UxGxY)	1700x1600x2250 mm
Net Ağırlık	1500 Kg

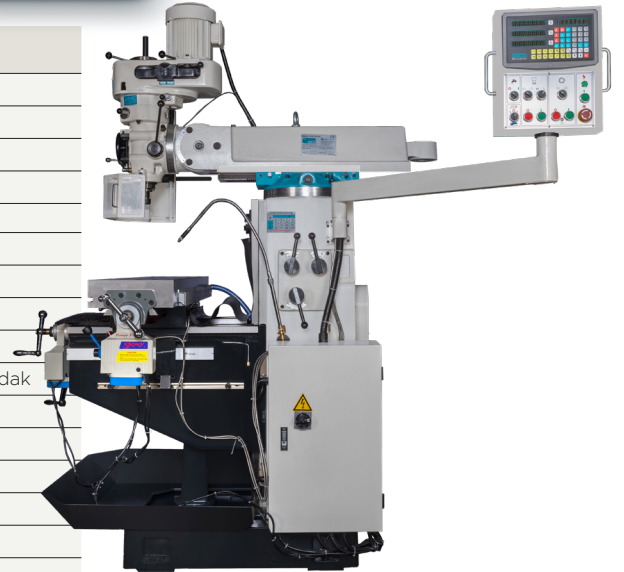

ÜNİVERSAL KALIPÇI FREZE

FR5 servo

- 3 eksen otomatik
- 3 eksen dijital koordinat okuyucu
- Taiwan üretimi güçlü freze kafası
- Yüksekliği ayarlanabilir emniyet siviçli siperlik
- Kontrol paneli
- Otomatik yağlama
- Soğutma sistemi
- Aydınlatma
- Talaş haznesi
- CE normlarına uygun

Sevkiyat kapsamı

- Kalıp bağlama seti
- Mengene
- 8 parça ISO 40 pens takımı
- Avadanlık

Opsiyonel Aksesuarlar :

- 210106: ISO40-B16 freze morsu
- 210206: ISO40-ER40 pens takımı, 15 parça
- 220404: ISO40-MK4 redüksiyon kovani
- 250160: Freze mengenesi 160mm
- 250200: Freze mengenesi 200mm
- 260160: Freze döner tabla 160mm
- 260200: Freze döner tabla 200mm
- 270012: 14 mm T kanalı, M12 kalıp bağlama seti



3 EKSEN
servo
MOTORLU

MODEL	FR5 SERVO
Motor Gücü	Dikey: 3,75 kW, Yatay: 3,0 kW, 400 V
Soğutma Pompası Gücü	90 W
Tabla Ölçüleri	1370x320 mm
Tabla Yük Kapasitesi	300 Kg
X Eksen Hareketi	1000 mm
Y Eksen Hareketi	360 mm
Z Eksen Hareketi	400 mm
T Slot Ölçüleri	3x14
Mil Bağlantısı	Dikey:ISO40, Yatay:ISO40
Mil Hızı	Dikey:65-4660 dev/dak, Yatay:35-1500 dev/dak
Kademe	Dikey: 16, Yatay: 12
Pinol Çapı	105 mm
Pinol Hareketi	127 mm
Pinol Besleme	0.03-0.08-0.2 mm/dev
Kafa Dönüş Açısı	± 90°
Mil-Tabla Arası Mesafe	Dikey: 200-600 mm, Yatay:35-435 mm
Mil-Sütun Arası Mesafe	200 mm
Tabla Besleme	X,Y: 30-830 mm/dak , Z: 23-625 mm/dak
Tabla Seri Besleme	X,Y: 1335 mm/dak, Z: 1000 mm/dak
Tabla Besleme Motor	10 N.m (Servo)
RAM Hareketi	450 mm
Makina Ölçüleri(UxGxY)	1820x1680x2350 mm
Net Ağırlık	1800 Kg

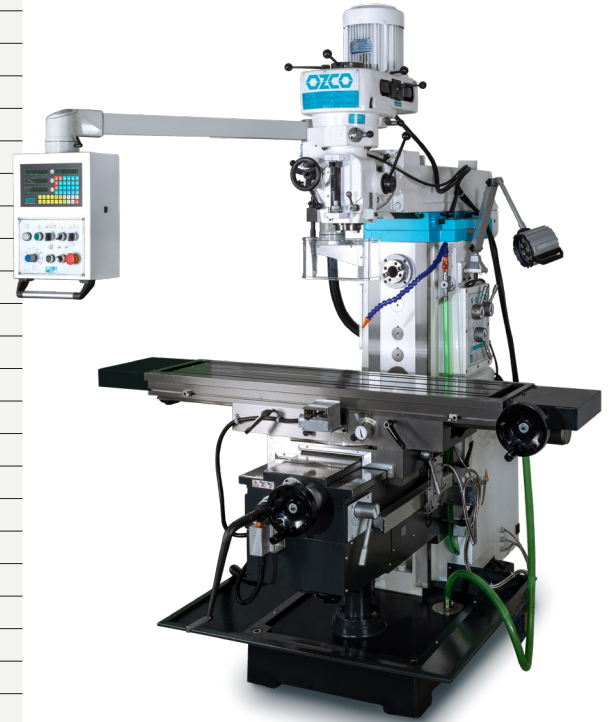

ÜNİVERSAL KALIPÇI FREZE

FR5 Pro

- X eksenli bilyalı mil-şanzımanlı, otomatik
- Y eksenli elektrikli motorlu-otomatik
- Z eksenli rapid motor-otomatik
- Yüksekliği ayarlanabilir emniyet siviçli siperlik
- **Schneider Electric** elektrik sistemi
- Turcite-B kaplı kızaklar
- Aydınlatma
- Soğutma sistemi
- Talaş haznesi
- CE normlarına uygun

Sevkiyat kapsamı

- 15 parça ISO 40 pens takımı
- Kalıp bağlama seti
- Mengene
- Avadanlık

Opsiyonel Aksesuarlar :

210106: ISO40-B16 freze morsu

210206: ISO40-ER40 pens takımı, 15 parça

220404: ISO40-MK4 redüksiyon kovani

250160: Freze mengenesi 160 mm

260160: Freze döner tabla 160 mm

260200: Freze döner tabla 200 mm

270014: 16 mm T kanalı, M14 kalıp bağlama seti

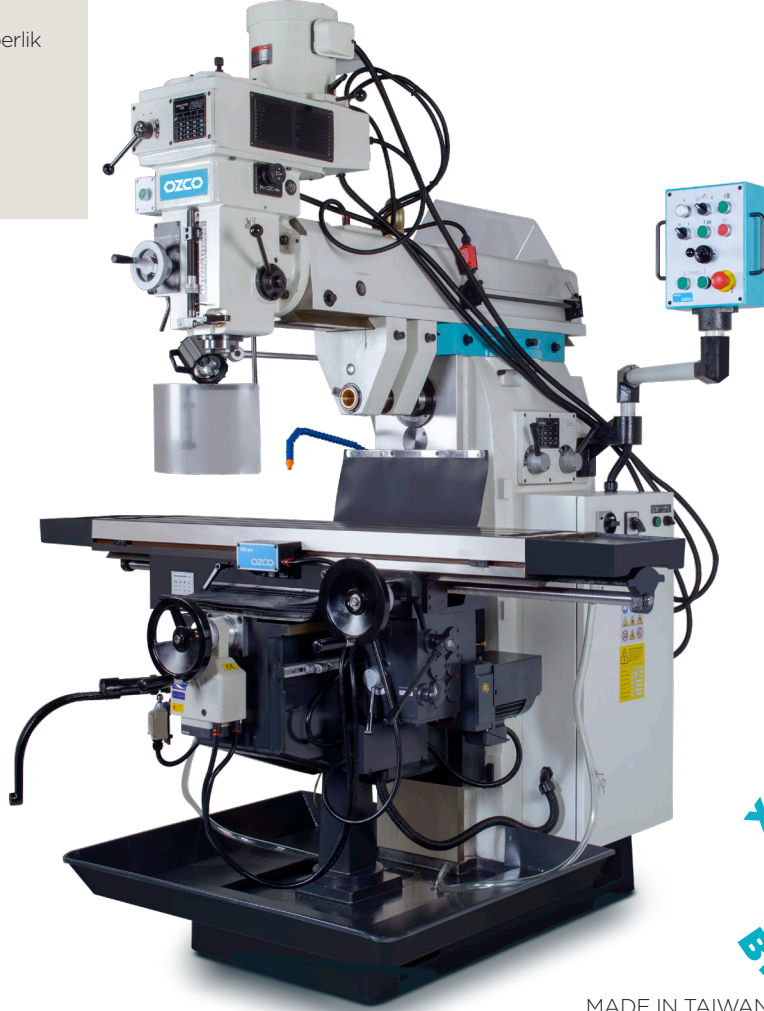

**X EKSEN
BİLYALI MİL**

MADE IN TAIWAN

MODEL	FR5 Pro
Motor Gücü	Dikey: 5 Hp (3,75 kW), Yatay: 5 Hp (3,75 kW) 400 V
Soğutma Pompası Gücü	1/8 Hp (100 W)
Tabla Ölçüleri	1470x300 mm
Tabla Yük Kapasitesi	300 Kg
X Eksen Hareketi	1130 mm
Y Eksen Hareketi	400 mm
Z Eksen Hareketi	450 mm
T Slot Ölçüleri	3x16mm
Mil Bağlantısı	Dikey: ISO 40, Yatay: 40
Mil Hızı	Dikey: 75-3600 dev/dak, Yatay:65-1500 dev/dak
Kademe	Dikey:16, Yatay:9
Pinol Çapı	110 mm
Pinol Hareketi	140 mm
Pinol Besleme	0.04 - 0.08 - 0.15 mm/dev
Kafa Dönüş Açısı	± 90°
Mil-Tabla Arası Mesafe	95-545 mm
Mil-Sütun Arası Mesafe	190-690 mm
Tabla Besleme	X: 3/4 Hp, Y,Z: 1/2 Hp
RAM Hareketi	500 mm
Makina Ölçüleri(UxGxY)	1750x1620x2350 mm
Net Ağırlık	2350 Kg



ÜNİVERSAL KALIPÇI FREZE

FR6 servo

3 EKSEN
servo
MOTORLU

- 3 eksen servo motor-otomatik
- 3 eksen dijital koordinat okuyucu
- Yüksekliği ayarlanabilir emniyet siviçli siperlik
- Taiwan üretimi freze kafası
- Kontrol paneli
- Otomatik yağlama
- Soğutma sistemi
- Aydınlatma
- Talaş haznesi
- CE normlarına uygun

Sevkiyat kapsamı

- Kalıp bağlama seti
- Mengene
- 8 parça ISO 40 pens takımı
- Avadanlık

Opsiyonel Aksesuarlar :

- 210106: ISO40-B16 freze morsu
- 210206: ISO40-ER40 pens takımı, 15 parça
- 220404: ISO40-MK4 redüksiyon kovani
- 250160: Freze mengenesi 160 mm
- 250200: Freze mengenesi 200 mm
- 260160: Freze döner tabla 160 mm
- 260200: Freze döner tabla 200 mm
- 270016: 18 mm T kanalı, M16 kalıp bağlama seti



Opsiyonel aksesuar
Tabla koruma sacı

MODEL	FR6 SERVO
Motor Gücü	Dikey: 5,5 kW, Yatay: 5,5 kW, 400 V
Soğutma Pompası Gücü	90 W
Tabla Ölçüleri	1600x360 mm
Tabla Yük Kapasitesi	400 Kg
X Eksen Hareketi	1300 mm
Y Eksen Hareketi	300 mm
Z Eksen Hareketi	400 mm
T Slot Ölçüleri	3x18 mm
Mil Bağlantısı	Dikey: ISO40, Yatay: ISO50
Mil Hızı	Dikey:60-3600 dev/dak, Yatay 60-1800 dev/dak
Kademe	Dikey:12, Yatay:12
Pinol Hareketi	127 mm
Kafa Dönüş Açısı	± 90°
Mil-Tabla Arası Mesafe	Dikey: 200-650 mm, Yatay:20-470 mm,
Tabla Besleme	X:;30-750 mm/dak, Y: 20-500 mm/dak, Z:15-371 mm/dak
Tabla Seri Besleme	X:1200 mm/dak, Y: 800 mm/dak, Z:600 mm/dak
RAM Hareketi	550 mm
Tabla Besleme Motor	15 N.m (Servo)
Makina Ölçüleri(UxGxY)	2500x2100x2500 mm
Net Ağırlık	2850 Kg



ÜNİVERSAL KALIPÇI FREZE

FR7 Pro | FR7V Pro

- X ve Y eksenleri bilyalı mil-Japon menşeli
- Yaskawa marka servo motorlu, otomatik
- Z eksenini rapid motor-otomatik
- Yüksekliği ayarlanabilir emniyet sıvıçli siperlik
- Schneider elektrik sistemi
- Turcite-B kaplı kızaklar
- Aydınlatma
- Soğutma sistemi
- Talaş haznesi
- CE normlarına uygun

Sevkiyat kapsamı

- 15 parça ISO 40 pens takımı
- Kalıp bağlama seti
- Mengene
- Avadanlık

FR7V Pro Vario (kademersiz) hız ayarı

Opsiyonel Aksesuarlar :

270016: 18 mm T kanalı, M16 kalıp bağlama seti



FR7 Pro



FR7V Pro



MADE IN TAIWAN

MODEL	FR7 Pro	FR7V Pro
Motor Gücü	Dikey: 3,75 kW, Yatay: 3,75 kW, 400 V	
Tabla Ölçüleri	1470x370 mm	
Tabla Yük Kapasitesi	400 Kg	
X Eksen Hareketi	1120 mm	
Y Eksen Hareketi	500 mm	
Z Eksen Hareketi	440 mm	
T Slot Ölçüleri	3x18 mm	
Mil Bağlantısı	Dikey: ISO40, Yatay: ISO40	
Mil Hızı	Dikey:62-3000 dev/dak, Yatay 60-1440 dev/dak	Dikey:60-3600 dev/dak(vario), Yatay 60-1800 dev/dak
Kademe	Dikey:16, Yatay:9	Dikey:Vario, Yatay:9
Pinol Hareketi	140 mm	
Kafa Dönüş Açısı	± 45°	
Mil-Tabla Arası Meseafe	Dikey: 85-505 mm, Yatay:25-395 mm,	
Tabla Besleme	X,Y:,750 W servo motor, Z:750 W rapid motor	
Makina Ölçüleri(UxGxY)	2070x2050x2600 mm	
Net Ağırlık	2600 Kg	2700 Kg



EN ÇOK
SATAN

2023-2024



ÜNİVERSAL KOÇ KAFA FREZE

FX200 servo



3 EKSEN
servo
MOTORLU



- 3 eksen servo motor-otomatik
- 3 eksen dijital koordinat okuyucu
- Yüksekliği ayarlanabilir emniyet siviçli siperlik
- Kontrol paneli
- Otomatik yağlama
- Soğutma sistemi
- Aydınlatma
- Talaş haznesi
- CE normlarına uygun

Sevkiyat kapsamı

- Kalıp bağlama seti
- Mengene
- 8 parça ISO 50 pens takımı
- M24 çektirme mili
- ISO50-27 malafa
- ISO 50-32 malafa
- Avadanlık

Opsiyonel Aksesuarlar :

- 210107: ISO50-B16 freze morsu
- 210207: ISO50-ER40 pens takımı, 15 parça
- 220504: ISO50-MK2 redüksiyon kovani
- 250200: Freze mengersi 200 mm
- 260200: Freze döner tabla 200 mm
- 270016: 18 mm T kanalı, M16 kalıp bağlama seti

MODEL	FX200 SERVO
Motor Gücü	Dikey: 4 kW, Yatay:5.5 kW 400 V
Soğutma Pompası Gücü	90 W
Tabla Ölçüleri	1600X360 mm
Tabla Yük Kapasitesi	400 Kg
X Eksen Hareketi	1300 mm
Y Eksen Hareketi	300 mm
Z Eksen Hareketi	400 mm
T Slot Ölçüleri	3x18mm
Mil Bağlantısı	Dikey: ISO50, Yatay: ISO50
Mil Hızı	Dikey:60-1750 dev/dak, Yatay 60-1800 dev/dak
Kademe	Dikey: 12 Yatay:12
Kafa Dönüş Açısı	± 360°
Mil-Tabla Arası Mesafe	Dikey 190-590 mm, Yatay:20-420 mm
Mil-Sütun Arası Mesafe	380-930 mm
Tabla Açısı	± 35°
Tabla Besleme	X:30-750 mm/dak, Y: 20-500 mm/dak, Z:15-375 mm/dak
Tabla Seri Besleme	X:1200 mm/dak, Y: 800 mm/dak, Z:600 mm/dak
Tabla Besleme Motor	10 N.m (Servo)
RAM Hareketi	550 mm
Makina Ölçüleri(UxGxY)	2000x2100x2000 mm
Net Ağırlık	2900 Kg

AĞIR TİP KOÇ KAFA FREZE

FX500 servo

3 EKSEN
servo
MOTORLU

Her ekseninde
ayrı servo motor



Opsiyonel Aksesuarlar :

- 210107: ISO50-B16 freze morsu
- 210207: ISO50-ER40 pens takımı, 15 parça
- 220504: ISO50-MK2 redüksiyon kovani
- 250200: Freze mengenesi 200 mm
- 260200: Freze döner tabla 200 mm
- 270016: 18 mm T kanalı, M16 kalıp bağlama seti



- 3 eksen ayrı servo motor-otomatik
- 3 eksen hassas bilyalı mil
- Ekstra destekleyici kolon
- 1800 Kg yük kapasiteli hassas tabla
- Güçlü freze kafası
- 3 eksen dijital koordinat okuyucu
- Yüksekliği ayarlanabilir emniyet siviçli siperlik
- Kontrol paneli
- Otomatik yağlama
- Soğutma sistemi
- Aydınlatma
- Talaş haznesi
- CE normlarına uygun

Sevkiyat kapsamı

- Kalıp bağlama seti
- Mengene
- 8 parça ISO 50 pens takımı
- M24 çektirme mili
- ISO50-27 malafa
- ISO 50-32 malafa
- Avadanlık

MODEL	FX500 SERVO
Motor Gücü	7.5 kW 400 V
Soğutma Pompası Gücü	100 W
Tabla Ölçüleri	2000x500 mm
Tabla Yük Kapasitesi	1800 Kg
X Eksen Hareketi	1400 mm
Y Eksen Hareketi	700 mm
Z Eksen Hareketi	500 mm
T Slot Ölçüleri	5x18 mm
Mil Bağlantısı	ISO50
Mil Hızı	30-2050 dev/dak
Kademe	27
Kafa Dönüş Açısı	360°
Mil-Tabla Arası Mesafe	50-550 mm
Mil-Sütun Arası Mesafe	47-745 mm
Tabla Besleme	X,Y: 10-1000 mm/dak, Z:5-500 mm/dak
Tabla Seri Besleme	X,Y: 2200 mm/dak, Z:1100 mm/dak
Tabla Besleme Motor	X,Y: 15 N.m, Z: 18 N.m (Servo)
RAM Hareketi	500 mm
Makina Ölçüleri(UxGxY)	2650x2850x2100 mm
Net Ağırlık	5500 Kg

FW110 | FW110L | FW130

- Yüksek kalite döküm
- Güçlü gövde, rijit yapı
- Y eksen hareketini genişleten özel yatak sistemi
- Yüksek kalite mil rulmanları
- Yüksek kaliteli çelik alaşımında imal edilmiş özel spindle/mil
- Kullanımı kolay ergonomik kontrol paneli
- Otomatik yağlama
- Soğutma sistemi

Sevkiyat kapsamı

- X,Y ekseninde Newall Marka Dijital Koordinat Okuyucu
- Redüksiyon Kovanı ISO50/MK5
- M8-M24 Kılavuz Çekme Mili
- Delme Mili
- Pens Seti
- Avadanlık

Opsiyonel Aksesuarlar

Karşı support/destek
(Supportlu şekilde Z eksenini 850mm'e kadar kullanılabilir)



MODEL	FW110	FW110L	FW130
Motor Gücü	7,5 KW	7,5 KW	15 KW
Mil Çapı	110 mm	110 mm	130 mm
Mil Koniği	ISO 50	ISO 50	ISO 50
Max. Mil Torku	1000 Nm	1000 Nm	2000 Nm
Mil Hızı	9-1000 dev/dak	9-1000 dev/dak	6.6-755 dev/dak
Tabla Boyuna (X) Hareketi	1000 mm	1600 mm	2000 mm
Tabla Enine (Y) Hareketi	900 mm	1400 mm	1600 mm
Kafanın Dikine (Z) Hareketi	1400 mm	1400 mm	2000 mm
Tabla Ölçüleri	1100x1000 mm	1200x1100 mm	1600x1400 mm
Tabla Kapasitesi	2.500 Kg	4.000 Kg	10.000 Kg
T Slot Ölçüleri ve Adedi	22mm / 7	22mm / 7	28mm / 7
Makine Ölçüleri	5170x2480x2920 mm	5215x3500x3300 mm	6560x4560x4085 mm
Ağırlık	12.000 Kg	19.600 Kg	35.000 Kg

- Yüksek kalite döküm
- Güçlü gövde, rijit yapı
- Otomatik/Motorlu X,Y eksen hareketi
- Aydınlatma sistemi
- Schneider elektrik sistemi
- Acil stop butonu

Sevkiyat kapsamı

- 3 ayaklı ayna 250 mm (PV5020E)
- 3 ayaklı ayna 315 mm (PV5032E, PV5040E, PV5050E)
- Avadanlık



MODEL	PV5020E	PV5032E	PV5040E	PV5050E
Motor Gücü	3.0 kW 400 V	4.0 kW 400 V	4.0 kW 400 V	7.5 kW 400 V
Kurs Boyu (maks.)	200 mm	320 mm	400 mm	500 mm
Koç Devri	32,50,80,125 dev/dak	20,32,50,80 dev/dak		9,12.5,18,25,36,50 dev/dak
Koç Eğim Açısı		0°-8°		±10°
Tabla-Koç Arası Mesafe (maks.)	320 mm	490 mm	690 mm	740 mm
Tabla Çapı	Ø 500 mm	Ø 630 mm		1000 mm
X Eksen Hareketi	480/500 mm	480/630 mm	620 mm	660 mm
Y Eksen Hareketi	480/500 mm	480/630 mm	560 mm	1000 mm
Tabla Dönüş Açısı		360°		
İleri-Geri, Sağ-Sol Otomatik Besleme		0.08-1.21 mm		0.1-1.2 mm
Tabla Besleme Aralığı		0.052-0.783 mm		3-36 mm
Maksimum Yük Kapasitesi		500 Kg		2000 Kg
Hız	1430 dev/dak	960 dev/dak		1400 dev/dak
Takım Tutucu Dönüş Açısı		360°		
Makina Ölçüleri(UxGxY)	1920x1300x2000 mm	2180x1500x2300 mm	2290x1525x2485 mm	3480x2085x3307 mm
Net Ağırlık	2200 Kg	3500 Kg	3700 Kg	10.300 Kg

VARGEL TEZGAHI

PH350A | PH500A | PH630A | PH850A

- Yüksek kalite döküm
- Güçlü gövde, rijit yapı
- Aydınlatma sistemi
- **Schneider Electric** elektrik sistemi

Sevkiyat kapsamı

- Mengene
- Kama açıcı uç
- Avadanlık



MODEL	PH350A	PH500A	PH630A	PH850A
Motor Gücü	1.5 kW	3 kW		5,5 kW
Kurs Boyu	350 mm	500 mm	630 mm	850 mm
Tabla - Kafa Arası Mesafe	330 mm	385 mm		400 mm
Enine Hareket	400 mm	630 mm		710 mm
Boyuna Hareket	270 mm	360 mm		360 mm
Takım Çerçeve Hareketi	110 mm	120 mm		160 mm
Pistonlu Yatak Hareketi (Dakikada)	32/50/80/125	14/20/28/40/56/80		17/24/35/50/70/100
Kesici Sapının Maksimum Boyutu(Genişlik x Kalınlık)	20x30 mm	20x30 mm		30x45 mm
T slot ölçüsü	14 mm	18 mm		22
Koç Kafa Dönme Açısı	±60 °			
Tabla Dönme Açısı	±90°(mengenesiz), ±55°(mengelili)			
Tabla Ölçüleri	350x300 mmm	440x360 mm	630x400 mm	800x450 mm
Makine Ölçüleri (GxUxY)	1530x930x1370	2000x1250x1400		2950x1325x1693 mm
Ağırlık	1250 kg	1760 kg	1870 kg	3000 kg

MASA ÜSTÜ TORNA

CR2140V

- Sertleştirilmiş ve taşlanmış kızaklar
- Güçlü ve hassas fener mili
- Sağ / Sol dönüş hareketi
- Otomatik ilerlemeli araba
- Kılavuz çekme
- Acil stop butonu
- Arka koruma sacı
- Talas haznesi
- CE normlarına uygun



Vario (kademersiz) hız ayarı

Sevkiyat kapsamı

- 3 ayaklı ayna Ø100 mm
- Sabit punta
- Döner punta
- Diş çekme dişlileri
- Arka koruma sacı
- Talas haznesi
- Avandanlık

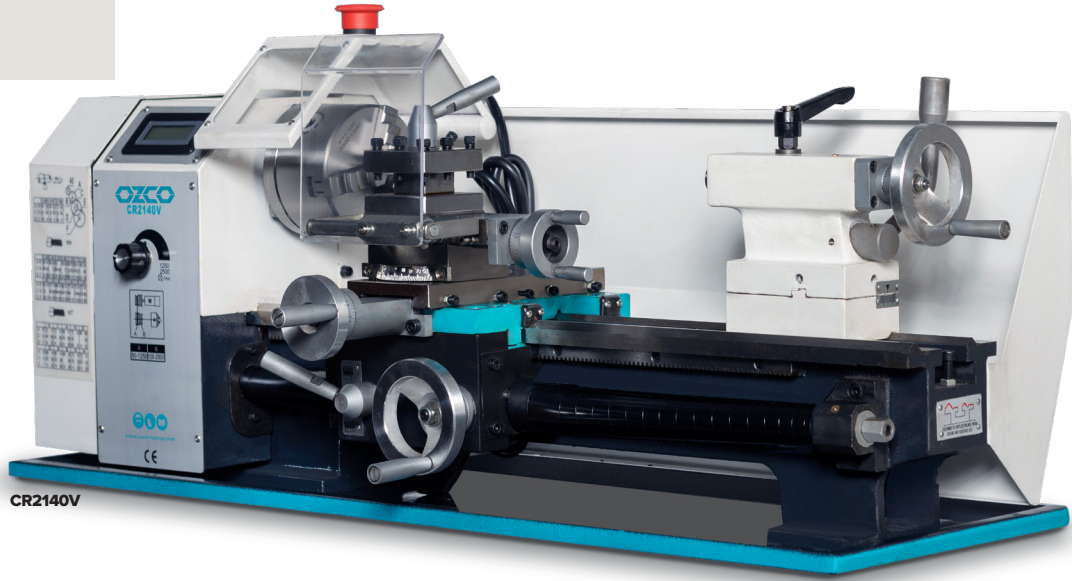

CR2140V

MODEL	CR2140V
Motor Gücü	600 W, 230 V
Banko Üzeri Çap	210 mm
Banko Genişliği	100 mm
Puntalar Arası Mesafe	400 mm
Hız	50-2500 dev/dak
Kademe	2 / Varyatörlü
Fener Mili Koniği	MK2
Fener Mili Çapı	21 mm
Enine Support Hareketi	55 mm
Çapraz Support Hareketi	75 mm
Gezer Punta Koniği	MK2
Gezer Punta Hareketi	65 mm
Doğrusal Besleme	0.1-0.2 mm/dev
Metrik Hat ve Oranı	0.25-3 mm/dev
İnç Hat ve Oranı	10-44
Kalemlik Ölçüsü	10 mm
Makina Ölçüleri	820x480x360 mm
Ağırlık	90 Kg

Opsiyonel Aksesuarlar :

310102: MK2 döner punta

320101: 12X50MM seri takılabilir kalemlik seti

MASA ÜSTÜ TORNA

CR2555V



- Sertleştirilmiş ve taşlanmış kızaklar
- Güçlü ve hassas fener mili
- Sağ / Sol dönüş hareketi
- Otomatik ilerlemeli araba
- Kılavuz çekme
- Acil stop butonu
- Arka koruma sacı
- Talaş haznesi
- CE normlarına uygun

Sevkiyat kapsamı

- 3 ayaklı ayna Ø125 mm
- Sabit punta
- Döner punta
- Diş çekme dişlileri
- Arka koruma sacı
- Talaş haznesi
- Avandanlık

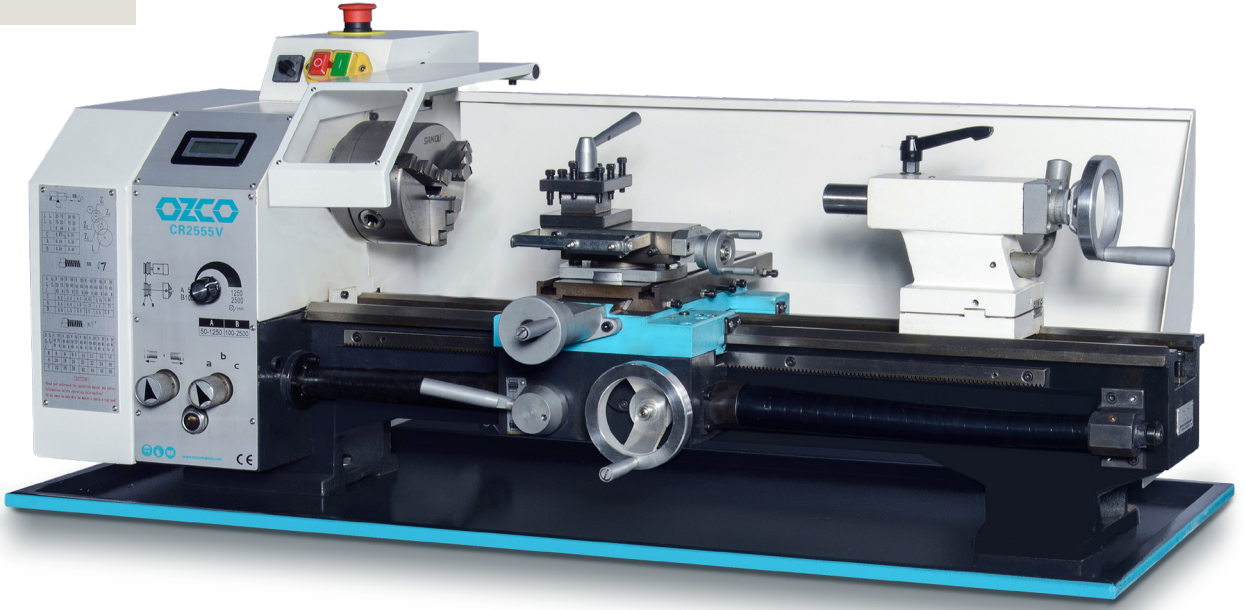

MODEL	CR2555V
Motor Gücü	1.1 kW, 230 V
Banko Üzeri Çap	250 mm
Banko Geniřliđi	135 mm
Puntalar Arası Meseafe	550 mm
Hız	50-2500 dev/dak
Kademe	Varyatörlü
Fener Mili Koniđi	MK4
Fener Mili Çapı	26 mm
Enine Support Hareketi	70 mm
Çapraz Support Hareketi	110 mm
Gezer Punta Koniđi	MK2
Gezer Punta Hareketi	65 mm
Dođrusal Besleme	0.07-0.4 mm/dev
Metrik Hat ve Oranı	0.2-0.4
İnç Hat ve Oranı	8-56
Kalemlik Ölçüsü	12
Makina Ölçüleri	1250x585x475 mm
Ađırlık	125 Kg

Opsiyonel Aksesuarlar :

395055: Torna standı

310102: MK2 döner punta

320102: 20X90MM seri takılabilir kalemlik seti



395055: Torna standı

MASA ÜSTÜ TORNA

CR2870V



- Sertleştirilmiş ve taşlanmış kızaklar
- Güçlü ve hassas fener mili
- Sağ / Sol dönüş hareketi
- Otomatik ilerlemeli araba
- Kılavuz çekme
- Acil stop butonu
- Arka koruma sacı
- Talaş haznesi
- CE normlarına uygun

Sevkiyat kapsamı

- 3 ayaklı ayna Ø125 mm
- Sabit punta
- Döner punta
- Diş çekme dişlileri
- Arka koruma sacı
- Talaş haznesi
- Avandanlık

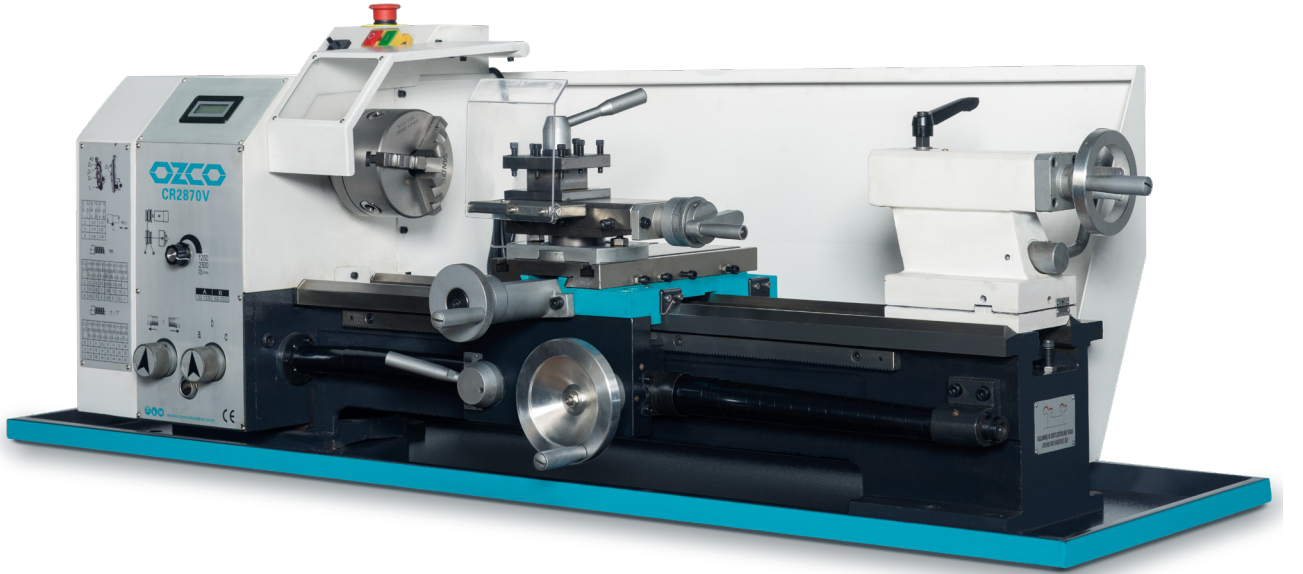

MODEL	CR2870V
Motor Gücü	1.5 kW, 230 V
Banko Üzeri Çap	280 mm
Banko Geniřliđi	180 mm
Puntalar Arası Mesafe	700 mm
Hız	50-2500 dev/dak
Kademe	Varyatörlü
Fener Mili Koniđi	MK4
Fener Mili Çapı	26 mm
Enine Support Hareketi	60 mm
Çapraz Support Hareketi	160 mm
Gezer Punta Koniđi	MK2
Gezer Punta Hareketi	85 mm
Dođrusal Besleme	0.07-0.4 mm/dev
Metrik Hat ve Oranı	0.2-3.5 mm
İnç Hat ve Oranı	8-56
Kalemlik Ölçüsü	16 mm
Makina Ölçüleri	1370x640x535
Ağırlık	200 Kg

Opsiyonel Aksesuarlar :
395070: Torna standı
310102: MK2 döner punta
320102: 20X90mm seri takılabilir kalemlik seti



395070: Torna standı

MASA ÜSTÜ TORNA

CR3080V

- Sertleştirilmiş ve taşlanmış kızaklar
- Güçlü ve hassas fener mili
- Sağ / Sol dönüş hareketi
- Otomatik ilerlemeli araba
- Kılavuz çekme
- Acil stop butonu
- Arka koruma sacı
- Talas haznesi
- CE normlarına uygun

Sevkiyat kapsamı

- 3 ayaklı ayna Ø160 mm
- Sabit punta
- Döner punta
- Dış çekme dişlileri
- Arka koruma sacı
- Talas haznesi
- Avandanlık

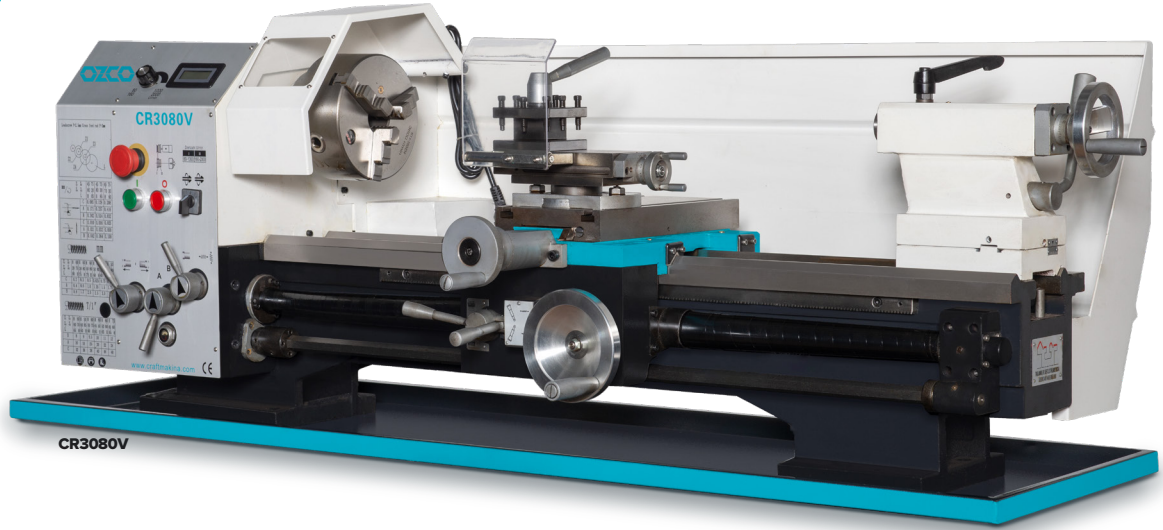

MODEL	CR3080V
Motor Gücü	1.5 kW, 230 V
Banko Üzeri Çap	300 mm
Araba Üzeri Çap	190 mm
Banko Geniřlięi	180 mm
Puntalar Arası Mesafe	800 mm
Hız	80-2000 dev/dak
Kademe	Varyatörlü
Fener Mili Konięi	MK5
Fener Mili Çapı	38 mm
Enine Support Hareketi	61 mm
Çapraz Support Hareketi	150 mm
Gezer Punta Konięi	MK3
Gezer Punta Hareketi	70 mm
Doęrusal Besleme	0.085-0.83 mm/dev
Enine Besleme	0.01-0.1 mm/dev
Metrik Hat ve Oranı	0.2-3.5 mm
İnç Hat ve Oranı	8-48 mm
Kalemlik Ölçüsü	16 mm
Makina Ölçüleri	1500x720x680 mm
Aęirlik	270 Kg

Opsiyonel Aksesuarlar :

395080: Torna standı

310103: MK3 döner punta

320102: 20X90mm seri takılabilir kalemlik seti



395080: Torna standı

ÜNİVERSAL TORNA

CR3290 | CR3290 DK

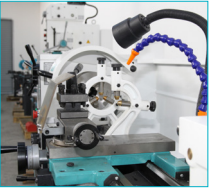
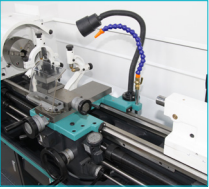
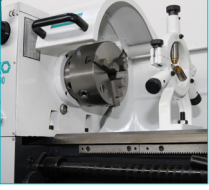

CR3290



CR3290DK
2 eksen dijital koordinat okuyuculu versiyon

- CE normlarına uygun
- Emniyet siviçli ayna siperliği
- Acil stop butonu
- Sertleştirilmiş ve taşlanmış yataklar
- Siemens elektrik sistemi
- Ayak freni
- Ayna ve kalemlik siperliği
- Soğutma sistemi

Sevkiyat kapsamı

- 3 ayaklı ayna Ø 160 mm
- 4 ayaklı ayna Ø 200 mm
- Düz ayna 250 mm
- Sabit yatak
- Gezer yatak
- MK3 döner punta
- MK3 sabit punta
- Redüksiyon kovanı MK5/MK3
- Dış saati
- 4 yollu kalemlik
- Halojen lamba
- Değiştirme dişlileri
- Avadanlık

MODEL	CR3290 / CR3290 DK
Motor Gücü	1,5 kW, 400 V
Banko Üzeri Çap	320 mm
Araba Üzeri Çap	190 mm
Banko Geniřliđi	181 mm
Puntalar Arası Mesafe	920 mm
Hız	65-1800 dev/dak
Kademe	18
Fener Mili Koniđi	MK5
Fener Mili Ucu	D1-4
Fener Mili Çapı	38 mm
Enine Support Hareketi	85 mm
Çapraz Support Hareketi	162 mm
Gezer Punta Koniđi	MK3
Gezer Punta Hareketi	100 mm
Dođrusal Besleme	0,052-1,392 mm/devir
Enine Besleme	0,014-0,380 mm/devir
Metrik Hat ve Oranı	0,4-7mm
İnç Hat ve Oranı	4-56 mm
Kalemlik Ölçüsü	16x16 mm
Makina Ölçüleri	1985x750x1320 mm
Ağırlık	410 Kg

Opsiyonel Aksesuarlar :
310103: MK3 döner punta
320103: 20X100mm seri takılabilir kalemlik seti

ÜNİVERSAL TORNA

CR3610 | CR3610 DK

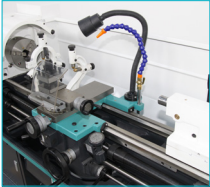
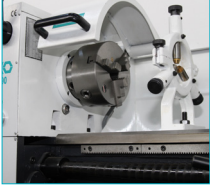

CR3610



CR3610DK
2 eksen dijital koordinat okuyuculu versiyon

- 52mm fener mili
- CE normlarına uygun
- Emniyet siviçli ayna siperliği
- Acil stop butonu
- Sertleştirilmiş ve taşlanmış yataklar
- Siemens elektrik sistemi
- Ayak freni
- Ayna ve kalemlik siperliği
- Soğutma sistemi

Sevkiyat kapsamı

- 3 ayaklı ayna Ø 200 mm
- 4 ayaklı ayna Ø 200 mm
- Düz ayna 250 mm
- Sabit yatak
- Gezer yatak
- MK3 döner punta
- MK3 sabit punta
- Redüksiyon kovanı MK5/MK3
- Dış saati
- 4 yollu kalemlik
- Halojen lamba
- Değiştirme dişlileri
- Avadanlık

MODEL	CR3610 / CR3610 DK
Motor Gücü	1.5 kW, 400 V
Banko Üzeri Çap	360 mm
Araba Üzeri Çap	223 mm
Banko Genişliği	187 mm
Puntalar Arası Mesafe	1000 mm
Hız	70-2000 dev/dak
Kademe	8
Fener Mili Koniği	MK6
Fener Mili Ucu	D2-5
Fener Mili Çapı	52 mm
Enine Support Hareketi	130 mm
Çapraz Support Hareketi	160 mm
Gezer Punta Koniği	MK3
Gezer Punta Hareketi	120 mm
Doğrusal Besleme	0,052-1,392 mm/devir
Enine Besleme	0,014-0,380 mm/devir
Metrik Hat ve Oranı	0,4-7mm
İnç Hat ve Oranı	4-56 mm
Kalemlik Ölçüsü	16x16 mm
Makina Ölçüleri	1930x725x1350 mm
Ağırlık	610 Kg

Opsiyonel Aksesuarlar :
310103: MK3 döner punta
320103: 20X100mm seri takılabilir kalemlik seti

CR4210 | CR4210 DK



CR4210DK
2 eksen dijital koordinat okuyuculu versiyon

CR4210

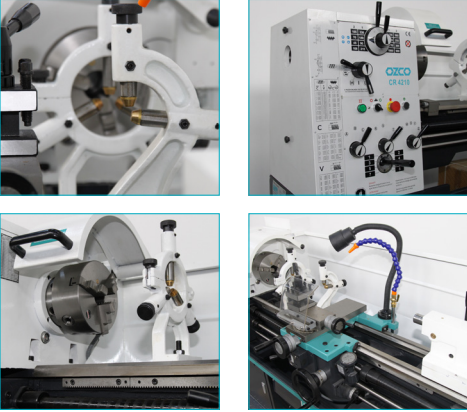

Opsiyonel Aksesuarlar :

310104: MK4 döner punta

320104: 25X120MM seri takılabilir kalemlik seti

MODEL	CR4210 / CR4210DK
Motor Gücü	4,5 kW, 400 V
Banko Üzeri Çap	420 mm
Köprü Üzeri Çap	590 mm
Araba Üzeri Çap	250 mm
Banko Geniřliđi	250 mm
Puntalar Arası Mesafe	1000 mm
Hız	45-1800 dev/dak
Kademe	18
Fener Mili Koniđi	MK6
Fener Mili Ucu	D2-6
Fener Mili Çapı	52 mm
Enine Support Hareketi	140 mm
Çapraz Support Hareketi	230 mm
Gezer Punta Koniđi	MK4
Gezer Punta Hareketi	120 mm
Dođrusal Besleme	0,05-1,7 mm/devir
Enine Besleme	0,025-0,85 mm/devir
Metrik Hat ve Oranı	0,2-14 mm
İnç Hat ve Oranı	2-72 mm
Kalemlik Ölçüsü	20x20 mm
Makina Ölçüleri	2025x915x1375 mm
Ađırlık	1160 Kg

Sevkiyat kapsamı

- CE normlarına uygun
- Emniyet sıvıçli ayna siperliđi
- **Ađır, yekpare döküm makina sehvası**
- Acil stop butonu
- Sertleřtirilmiř ve tařlanmıř yataklar
- Siemens elektrik sistemi
- Ayak freni
- Ayna ve kalemlik siperliđi
- Sođutma sistemi

- 3 ayaklı ayna Ø 200 mm
- 4 ayaklı ayna Ø 250 mm
- Düz ayna 350 mm
- Sabit yatak
- Gezer yatak
- MK4 döner punta
- MK4 sabit punta
- Redüksüyon kovanı MK5/MK3
- Diř saati
- 4 yollu kalemlik
- Halojen lamba
- Deđiřtirme diřlileri
- Avadanlık

YENİ CB SERİSİ TORNALARDAKİ AYRICALIKLAR

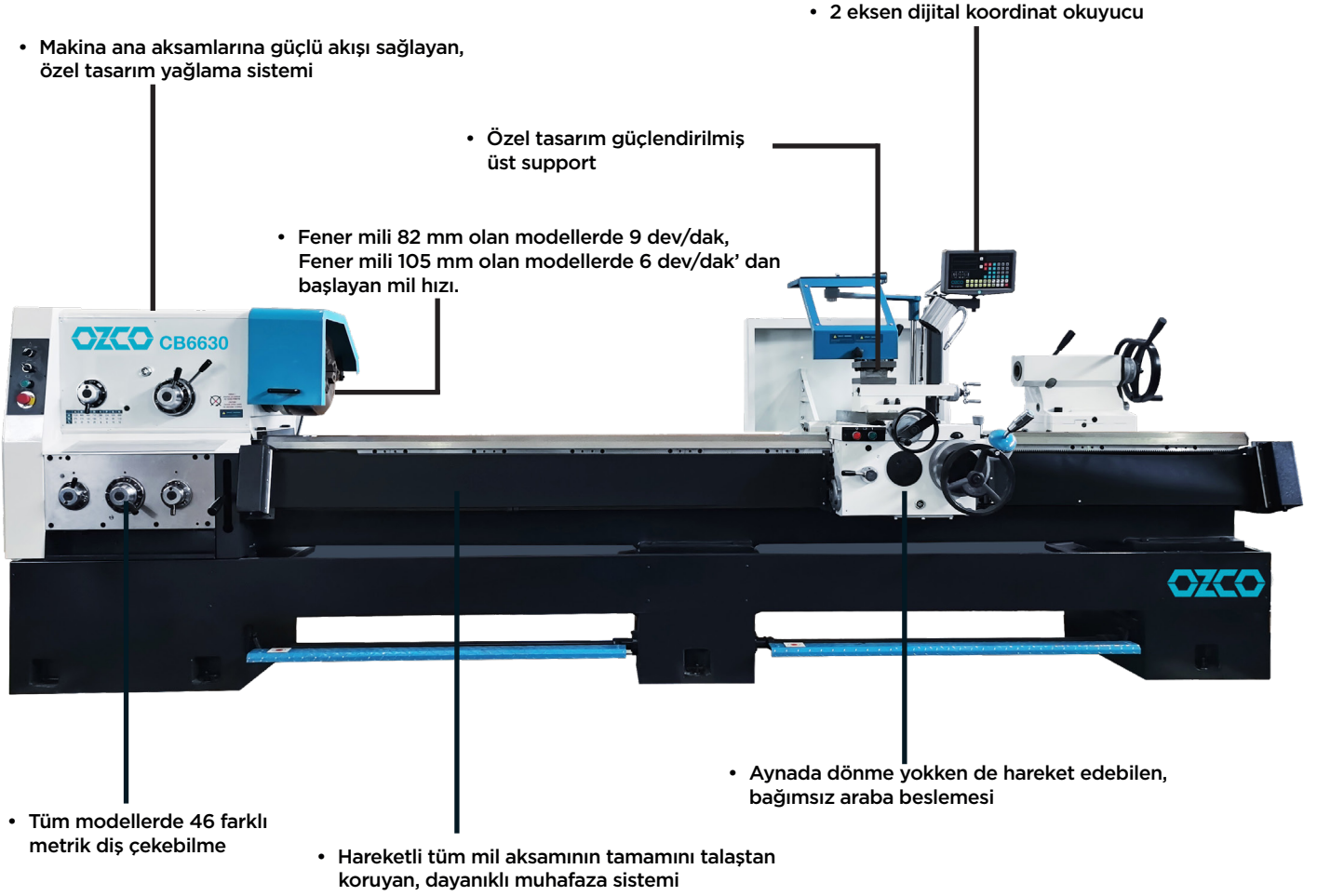

AYRICA

- Kontaktör, aşırı yük rölesi gibi tüm kritik elektrik komponentleri; Schneider
- Fener mili : 105 mm olan modellerde (CB50-L, CB66 ve CB76) 11 kW'lık güçlü motor
 - 3m ve üzeri tornalarda ikinci sabit yatak (20-140mm)

SERİ	CB50						CB66				CB76			
MODEL	CB5010	CB5015	CB5020	CB5030L	CB5040L	CB5050L	CB6620	CB6630	CB6640	CB6650	CB7620	CB7630	CB7640	CB7650
BANKO ÜZERİ ÇAP	500mm						660mm				760mm			
KÖPRÜ ÜZERİ ÇAP	710mm			-			870mm		-		970mm		-	
ARABA ÜZERİ ÇAP	300mm						430mm				530mm			
PUNTALAR ARASI MESAFE	1000 mm	1500 mm	2000 mm	3000 mm	4000 mm	5000 mm	2000 mm	3000 mm	4000 mm	5000 mm	2000 mm	3000 mm	4000 mm	5000 mm
FENER MİLİ ÇAPI	82 mm			105 mm			105 mm				105 mm			
HIZ	9-1600 dev/dak			6-1120 dev/dak			6-1120 dev/dak				6-1120 dev/dak			
MOTOR GÜCÜ	7,5 kW			11 kW			11 kW				11 kW			
NET AĞIRLIK	2100 kg	2400 kg	2800 kg	2800 kg	3300 kg	3800 kg	2900 kg	3400 kg	4100 kg	4700 kg	3000 kg	3500 kg	4200 kg	4800 kg

ÜNİVERSAL TORNA

CB5010 | CB5015 | CB5020



- CE normlarına uygun
- Mekanik kavrama sistemi/debriyaj
- **Schneider Electric** elektrik sistemi
- Emniyet siviçli ayna siperliği
- Kolay hareket imkanı sunan joystick
- Sertleştirilmiş ve taşlanmış hassas kızaklar
- Özel dizayn yağlama sistemi
- Ayak freni

Sevkiyat kapsamı:

- 3 ayaklı ayna, 250 mm (merkezi sıkma)
- 4 ayaklı ayna, 400 mm (bağımsız sıkma)
- Düz ayna 630 mm
- Gezer yatak 20-80 mm
- Sabit yatak 130-260 mm
- MK5 döner punta
- MK5 sabit punta
- Makine döküm ayakları
- Dik çekme saati
- Hareketli mil aksamları için talaş muhafaza sistemi
- Led aydınlatma
- Ayna ve kalemlik siperliği
- 4 yollu kalemlik
- Soğutma Sistemi

Opsiyonel Aksesuarlar :

- 310105:** MK5 döner punta
- 320105:** 32x150 mm seri takılabilir kalemlik seti
- 350101:** 250 mm 3 ayaklı merkezi sıkma ayna
- 350102:** 315 mm 3 ayaklı merkezi sıkma ayna
- 350201:** 400 mm 4 ayaklı bağımsız sıkma ayna
- 385001:** 20-140 mm sabit yatak
- 385004:** 130-260 mm sabit yatak
- 385015:** 20-80 mm gezer yatak
- 390100:** Konik çekme aparatı

MODEL	CB5010	CB5015	CB5020
Motor Gücü	7.5 kW, 400 V		
Banko Üzeri Çap	500 mm		
Köprü Üzeri Çap	710 mm		
Araba Üzeri Çap	300 mm		
Banko Genişliği	390 mm		
Ara Parça Uzunluğu	240 mm		
Puntalar Arası Mesafe	1000 mm	1500 mm	2000 mm
Maksimum Malzeme Kapasitesi	Ayna ile 300 kg, Ayna+Gezer Punta ile 400 kg		
Hız	9-1600 dev/dak		
Kademe	24		
Fener Mili Koniği	MK6		
Fener Mili Ucu	D8		
Fener Mili Çapı	82 mm		
Enine Support Hareketi	340 mm		
Çapraz Support Hareketi	150 mm		
Gezer Punta Koniği	MK5		
Gezer Punta Çapı	75 mm		
Gezer Punta Pinol Hareketi	150 mm		
Doğrusal Besleme	0,012-2,73 mm/dev		
Enine Besleme	0,028-6,43 mm/dev		
Metrik Hat ve Oranı	0,5-112 (42 adet)		
İnç Hat ve Oranı	72/1-8 TPI (46 adet)		
Modül Hatve Oranı	0,5-112 (42 adet)		
Diametrik Hatve Oranı	56-1/4 DP (45 adet)		
Kalemlik Ölçüsü	25x25 mm		
Makina Ölçüleri (UxGxY)	2500x1150x1300 mm	3000x1150x1300 mm	3500x1150x1300 mm
Ambalaj Ölçüleri	2750x1120x1940 mm	3250x1120x1940 mm	3750x1120x1940 mm
Net Ağırlık	2100 kg	2400 kg	2800 kg
Brüt Ağırlık	2540 kg	2860 kg	3200 kg

ÜNİVERSAL TORNA

CB5020L | CB5030L | CB5040L | CB5050L

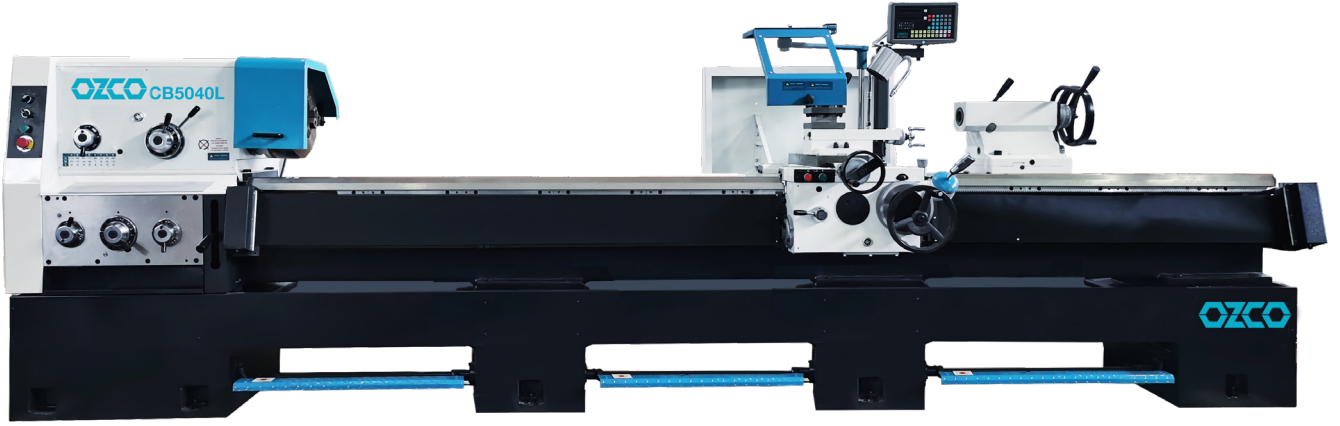

- CE normlarına uygun
- Mekanik kavrama sistemi/debriyaj
- Schneider elektrik sistemi
- Emniyet siviçli ayna siperliği
- Kolay hareket imkanı sunan joystick
- Sertleştirilmiş ve taşlanmış hassas kızaklar
- Özel dizayn yağlama sistemi
- Ayak freni

Sevkiyat kapsamı:

- 3 ayaklı ayna, 250 mm (merkezi sıkma)
- 4 ayaklı ayna, 400 mm (bağımsız sıkma)
- Düz ayna 630 mm
- Gezer yatak 20-80 mm
- Sabit yatak 130-260 mm
- Sabit yatak 20-140 mm (CB5020L hariç)
- MK5 döner punta
- MK5 sabit punta
- Makine döküm ayakları
- Dik çekme saati
- Hareketli mil aksamları için talaş muhafaza sistemi
- Led aydınlatma
- Ayna ve kalemlik siperliği
- 4 yollu kalemlik
- Soğutma Sistemi

Opsiyonel Aksesuarlar :

- 310105: MK5 döner punta
- 320105: 32x150 mm seri takılabilir kalemlik seti
- 350101: 250 mm 3 ayaklı merkezi sıkma ayna
- 350102: 315 mm 3 ayaklı merkezi sıkma ayna
- 350201: 400 mm 4 ayaklı bağımsız sıkma ayna
- 385001: 20-140 mm sabit yatak
- 385004: 130-260 mm sabit yatak
- 385015: 20-80 mm gezer yatak
- 390100: Konik çekme aparatı

MODEL	CB5020L	CB5030L	CB5040L	CB5050L
Motor Gücü	11 kW, 400 V			
Banko Üzeri Çap	500 mm			
Köprü Üzeri Çap	710 mm			-
Araba Üzeri Çap	300 mm			
Banko Genişliği	390 mm			
Ara Parça Uzunluğu	240 mm			-
Puntalar Arası Mesafe	2000 mm	3000 mm	4000 mm	5000 mm
Maksimum Malzeme Kapasitesi	Ayna ile 350 kg, Ayna+Gezer Punta ile 450 kg			
Hız	6-1120 dev/dak			
Kademe	24			
Fener Mili Koniği	1:20			
Fener Mili Ucu	D8			
Fener Mili Çapı	105 mm			
Enine Support Hareketi	340 mm			
Çapraz Support Hareketi	150 mm			
Gezer Punta Koniği	MK5			
Gezer Punta Çapı	75 mm			
Gezer Punta Pinol Hareketi	150 mm			
Doğrusal Besleme	0,027-2,73 mm/dev			
Enine Besleme	0,063-6,43 mm/dev			
Metrik Hat ve Oranı	1-224 (46 adet)			
İnç Hat ve Oranı	28/1-8 TPI (42 adet)			
Modül Hatve Oranı	0,5-112 (42 adet)			
Diametrik Hatve Oranı	56-1/4 DP (45 adet)			
Kalemlik Ölçüsü	25x25 mm			
Makina Ölçüleri (UxGxY)	3500x1150x1300 mm	4500x1150x1300 mm	5500x1150x1300 mm	6500x1150x1300 mm
Ambalaj Ölçüleri	3750x1120x1940 mm	4770x1120x1940 mm	5770x1120x1940 mm	6770x1120x1940 mm
Net Ağırlık	2800 kg	3300 kg	3800 kg	4600 kg
Brüt Ağırlık	3200 kg	4000 kg	4700 kg	5300 kg

ÜNİVERSAL TORNA

CB6620 | CB6630 | CB6640 | CB6650



- CE normlarına uygun
- Mekanik kavrama sistemi/debriyaj
- **Schneider Electric** elektrik sistemi
- Emniyet siviçli ayna siperliği
- Kolay hareket imkanı sunan joystick
- Sertleştirilmiş ve taşlanmış hassas kızaklar
- Özel dizayn yağlama sistemi
- Ayak freni

Sevkiyat kapsamı:

- 3 ayaklı ayna, 250 mm (merkezi sıkma)
- 4 ayaklı ayna, 400 mm (bağımsız sıkma)
- Düz ayna 630 mm
- Gezer yatak 20-80 mm
- Sabit yatak 130-260 mm
- Sabit yatak 20-140 mm (CB6620 hariç)
- MK5 döner punta
- MK5 sabit punta
- Makine döküm ayakları
- Dik çekme saati
- Hareketli mil aksamları için talaş muhafaza sistemi
- Led aydınlatma
- Ayna ve kalemlik siperliği
- 4 yollu kalemlik
- Soğutma Sistemi

Opsiyonel Aksesuarlar :

- 310105:** MK5 döner punta
- 320105:** 32x150 mm seri takılabilir kalemlik seti
- 350101:** 250 mm 3 ayaklı merkezi sıkma ayna
- 350102:** 315 mm 3 ayaklı merkezi sıkma ayna
- 350201:** 400 mm 4 ayaklı bağımsız sıkma ayna
- 385002:** 20-140 mm sabit yatak
- 385005:** 130-260 mm sabit yatak
- 385016 :** 20-80 mm gezer yatak
- 390100:** Konik çekme aparatı

MODEL	CB6620	CB6630	CB6640	CB6650
Motor Gücü	11 kW, 400 V			
Banko Üzeri Çap	660 mm			
Köprü Üzeri Çap	870 mm			-
Araba Üzeri Çap	430 mm			
Banko Genişliği	390 mm			
Ara Parça Uzunluğu	240 mm			-
Puntalar Arası Mesafe	2000 mm	3000 mm	4000 mm	5000 mm
Maksimum Malzeme Kapasitesi	Ayna ile 350 kg, Ayna+Gezer Punta ile 450 kg			
Hız	6-1120 dev/dak			
Kademe	24			
Fener Mili Koniği	1:20			
Fener Mili Ucu	D8			
Fener Mili Çapı	105 mm			
Enine Support Hareketi	360 mm			
Çapraz Support Hareketi	200 mm			
Gezer Punta Koniği	MK5			
Gezer Punta Çapı	75 mm			
Gezer Punta Pinol Hareketi	150 mm			
Doğrusal Besleme	0,027-2,73 mm/dev			
Enine Besleme	0,063-6,43 mm/dev			
Metrik Hat ve Oranı	1-224 (46 adet)			
İnç Hat ve Oranı	28/1-8 TPI (42 adet)			
Modül Hatve Oranı	0,5-112 (42 adet)			
Diametrik Hatve Oranı	56-1/4 DP (45 adet)			
Kalemlik Ölçüsü	25x25 mm			
Makina Ölçüleri (UxGxY)	3500x1250x1400 mm	4500x1250x1400 mm	5500x1250x1400 mm	6500x1250x1400 mm
Ambalaj Ölçüleri	3750x1120x1940 mm	4770x1120x1940 mm	5770x1120x1940 mm	6770x1120x1940 mm
Net Ağırlık	2900 kg	3400 kg	4100 kg	4700 kg
Brüt Ağırlık	3400 kg	4200 kg	5000 kg	5400 kg

ÜNİVERSAL TORNA

CB7620 | CB7630 | CB7640 | CB7650



- CE normlarına uygun
- Mekanik kavrama sistemi/debriyaj
- Schneider elektrik sistemi
- Emniyet siviçli ayna siperliği
- Kolay hareket imkanı sunan joystick
- Sertleştirilmiş ve taşlanmış hassas kızaklar
- Özel dizayn yağlama sistemi
- Ayak freni

Sevkiyat kapsamı:

- 3 ayaklı ayna, 250 mm (merkezi sıkma)
- 4 ayaklı ayna, 400 mm (bağımsız sıkma)
- Düz ayna 630 mm
- Gezer yatak 20-80 mm
- Sabit yatak 130-260 mm
- Sabit yatak 20-140 mm (CB7620 hariç)
- MK5 döner punta
- MK5 sabit punta
- Makine döküm ayakları
- Dik çekme saati
- Hareketli mil aksamları için talaş muhafaza sistemi
- Led aydınlatma
- Ayna ve kalemlik siperliği
- 4 yollu kalemlik
- Soğutma Sistemi

Opsiyonel Aksesuarlar :

- 310105: MK5 döner punta
- 320105: 32x150 mm seri takılabilir kalemlik seti
- 350101: 250 mm 3 ayaklı merkezi sıkma ayna
- 350102: 315 mm 3 ayaklı merkezi sıkma ayna
- 350201: 400 mm 4 ayaklı bağımsız sıkma ayna
- 385003: 20-140 mm sabit yatak
- 385006: 130-260 mm sabit yatak
- 385017: 20-80 mm gezer yatak
- 390100: Konik çekme aparatı

MODEL	CB7620	CB7630	CB7640	CB7650
Motor Gücü	11 kW, 400 V			
Banko Üzeri Çap	760 mm			
Köprü Üzeri Çap	870 mm			-
Araba Üzeri Çap	530 mm			
Banko Genişliği	390 mm			
Ara Parça Uzunluğu	240 mm			-
Puntalar Arası Mesafe	2000 mm	3000 mm	4000 mm	5000 mm
Maksimum Malzeme Kapasitesi	Ayna ile 350 kg, Ayna+Gezer Punta ile 450 kg			
Hız	6-1120 dev/dak			
Kademe	24			
Fener Mili Koniği	1:20			
Fener Mili Ucu	D8			
Fener Mili Çapı	105 mm			
Enine Support Hareketi	360 mm			
Çapraz Support Hareketi	200 mm			
Gezer Punta Koniği	MK5			
Gezer Punta Çapı	75 mm			
Gezer Punta Pinol Hareketi	150 mm			
Doğrusal Besleme	0,027-2,73 mm/dev			
Enine Besleme	0,063-6,43 mm/dev			
Metrik Hat ve Oranı	1-224 (46 adet)			
İnç Hat ve Oranı	28/1-8 TPI (42 adet)			
Modül Hatve Oranı	0,5-112 (42 adet)			
Diametrik Hatve Oranı	56-1/4 DP (45 adet)			
Kalemlik Ölçüsü	25x25 mm			
Makina Ölçüleri (UxGxY)	3500x1250x1400 mm	4500x1250x1400 mm	5500x1250x1400 mm	6500x1250x1400 mm
Ambalaj Ölçüleri	3750x1120x1940 mm	4770x1120x1940 mm	5770x1120x1940 mm	6770x1120x1940 mm
Net Ağırlık	3000 kg	3500 kg	4200 kg	4800 kg
Brüt Ağırlık	3500 kg	4300 kg	5100 kg	5500 kg

CB8020 | CB8030

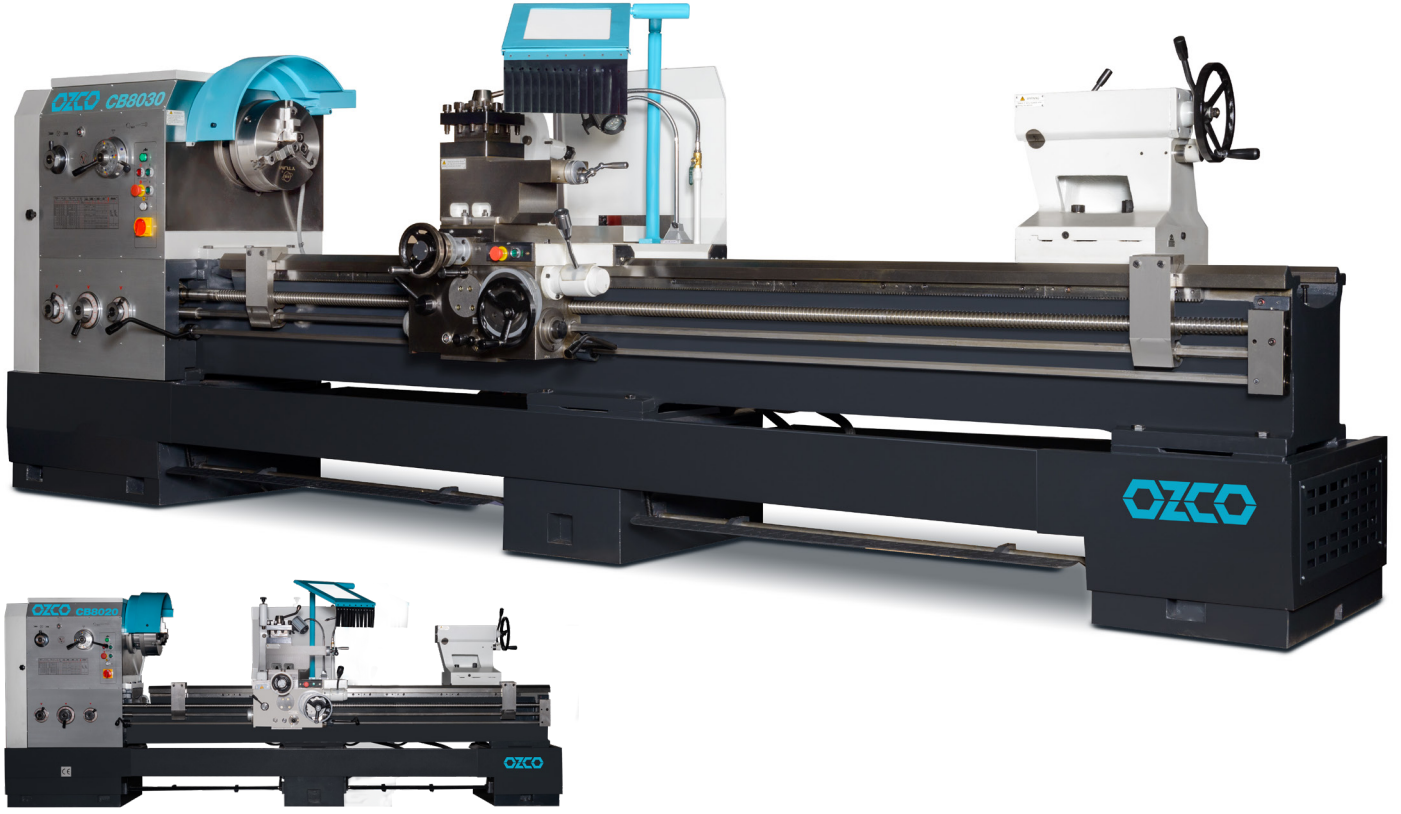

CB8020

Opsiyonel Aksesuarlar :

- 310105: MK5 döner punta
- 320105: 32X150mm seri takılabilir kalemlik seti

- CE normlarına uygun
- Mekanik kavrama sistemi/debriyaj
- **SIEMENS** elektrik sistemi
- Emniyet siviçli ayna siperliği
- Kolay hareket imkanı sunan joystick
- Aydınlatma sistemi
- Soğutma ünitesi
- Ayak freni

Sevkiyat kapsamı:

- 3 ayaklı ayna 315 mm
- 4 ayaklı ayna 500 mm
- Düz ayna 500 mm
- Sabit yatak
- Gezer yatak
- MK5 döner punta
- MK5 sabit punta
- Dış Saati
- 4 yöllü kalemlik
- Aydınlatma
- Ayna ve kalemlik siperliği
- Soğutma sistemi
- Avadanlık

MODEL	CB8020	CB8030
Motor Gücü	7.5 kW, 400 V	
Banko Üzeri Çap	800 mm	
Köprü Üzeri Çap	1000 mm	
Araba Üzeri Çap	560 mm	
Banko Genişliği	510 mm	
Puntalar Arası Mesafe	2000 mm	3000 mm
Hız	30-1400 dev/dak	
Kademe	12	
Fener Mili Koniği	MK7	
Fener Mili Ucu	D1-8	
Fener Mili Çapı	105 mm	
Enine Support Hareketi	320 mm	
Çapraz Support Hareketi	145 mm	
Gezer Punta Koniği	MK5	
Gezer Punta Çapı	75 mm	
Gezer Punta Hareketi	150 mm	
Doğrusal Besleme	0,027-1,07 mm/devir	
Enine Besleme	0,063-2,52 mm/devir	
Metrik Hat ve Oranı	1-14mm (22 adet)	
İnç Hat ve Oranı	20-2 TPI (20 adet)	
Modül Hat ve Oranı	0,5-7 (18 adet)	
Diametrik Hat ve Oranı	56-4 DP (24 adet)	
Kalemlik Ölçüsü	25X25mm	
Makina Ölçüleri	3370x1350x1500	4370x1350x1500
Ağırlık	3300 Kg	3750 Kg

ÜNİVERSAL ÇAP TORNASI

CA8030S | CA8040S | CA8050S | CA8060S

BANKO ÜZERİ ÇAP: 800 MM

CA9430S | CA9440S | CA9450S | CA9460S

BANKO ÜZERİ ÇAP: 940 MM



MODEL	CA8030S	CA8040S	CA8050S	CA8060S
Motor Gücü	11 kW, 400 V			
Banko Üzeri Çap	800 mm			
Köprü Üzeri Çap	1000 mm			
Araba Üzeri Çap	520 mm			
Banko Geniřlięi	550 mm			
Puntalar Arası Mesafe	3000 mm	4000 mm	5000 mm	6000 mm
Maks. Yük Kapasitesi	1500 Kg			
Hız	6-800 dev/dak			
Kademe	18			
Fener Mili Konięi	MK6			
Fener Mili Ucu	C11			
Fener Mili Çapı	100 mm / L modellerinde 140 mm			
Enine Support Hareketi	540 mm			
Çapraz Support Hareketi	200 mm			
Gezer Punta Konięi	MK5			
Gezer Punta Çapı	100 mm			
Gezer Punta Hareketi	250 mm			
Doęrusal Besleme	0.1-24.32 ; 64 mm/devir			
Enine Besleme	0.024-12.15 mm/devir			
Metrik Hat ve Oranı	1-240 mm			
İnç Hat ve Oranı	1-14			
Modül Hat ve Oranı	0,5-120 mm			
Diametrik Hat ve Oranı	1-28			
Kalemlik Ölçüsü (maks.)	32x32mm			
Makina Ölçüleri (mm)	5230x 1475x1625	6275x 1475x1625	7355x 1475x1625	8355x 1475x1625
Aęırlık	5350 Kg	6650 Kg	7300 Kg	7850 Kg

CA9430S	CA9440S	CA9450S	CA9460S
11 kW, 400 V			
940mm			
1140 mm			
660 mm			
550 mm			
3000 mm	4000 mm	5000 mm	6000 mm
1500 Kg			
6-800 dev/dak			
18			
MK6			
C11			
100 mm / L modellerinde 140 mm			
570 mm			
200 mm			
MK5			
100 mm			
250 mm			
0.1-24.32 ; 64 mm/devir			
0.024-12.15 mm/devir			
1-240 mm			
1-14			
0,5-120 mm			
1-28			
32x32mm			
5230x 1430x1690	6275x 1430x1690	7355x 1430x1690	8355x 1430x1690
5600 Kg	6950 Kg	7450 Kg	8000 Kg

CA8030M | CA8040M | CA8050M | CA8060M

BANKO ÜZERİ ÇAP: 800 MM

CA10030M | CA10040M | CA10050M | CA10060M

BANKO ÜZERİ ÇAP: 1000 MM

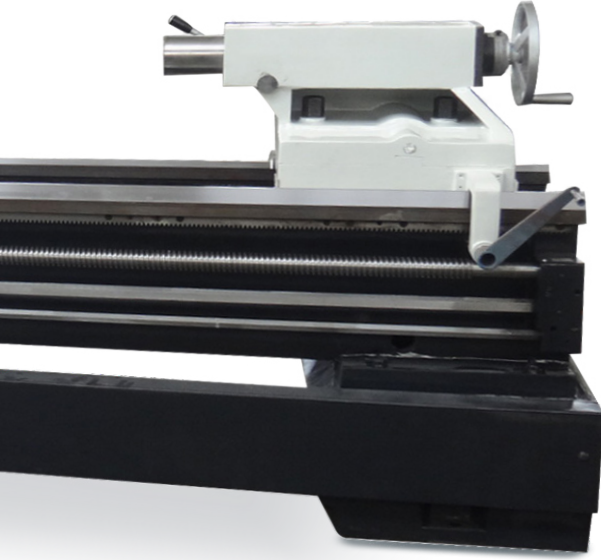

L modellerinde 140mm fener milli

- CE normlarına uygun
- Mekanik kavrama sistemi / debriyaj
- **Ağır, yekpare döküm makina sehpası**
- Kolay hareket imkanı sunan joystick
- Aydınlatma sistemi
- Soğutma ünitesi
- Ayna ve kalemlik siperliği
- Ayak freni

Sevkiyat kapsamı:

- 3 ayaklı ayna 400 mm
- 4 ayaklı ayna 630 mm
- Düz ayna 800 mm
- Sabit yatak 160-350 mm
- Gezer yatak 20-120 mm
- MK5 döner punta
- MK6 sabit punta
- 4 yollu kalemlik
- Aydınlatma
- Ayna ve kalemlik siperliği
- Soğutma sistemi
- Titreşim önleyici pabuç
- Avadanlık

MODEL	CA8030M	CA8040M	CA8050M	CA8060M	CA10030M	CA10040M	CA10050M	CA10060M
Motor Gücü	11 kW, 400 V				11 kW, 400 V			
Banko Üzeri Çap	800 mm				1000 mm			
Araba Üzeri Çap	480 mm				680 mm			
Banko Genişliği	600 mm				600 mm			
Puntalar Arası Mesafe	3000 mm	4000 mm	5000 mm	6000 mm	3000 mm	4000 mm	5000 mm	6000 mm
Maks. Yük Kapasitesi	2000 Kg				2000 Kg			
Hız	6-750 dev/dak (ileri) / 10-775 dev/dak (geri)				6-750 dev/dak (ileri) / 10-775 dev/dak (geri)			
Kademe	18 (ileri) / 6 (geri)				18 (ileri) / 6 (geri)			
Fener Mili Koniği	MK6				MK6			
Fener Mili Ucu	C11				C11			
Fener Mili Çapı	100 mm / L modellerinde 140 mm				100 mm / L modellerinde 140 mm			
Enine Support Hareketi	500 mm				500 mm			
Çapraz Support Hareketi	200 mm				200 mm			
Gezer Punta Koniği	MK6				MK6			
Gezer Punta Çapı	100 mm				100 mm			
Gezer Punta Hareketi	250 mm				250 mm			
Doğrusal Besleme	0.1-24.32 ; 64 mm/devir				0.1-24.32 ; 64 mm/devir			
Enine Besleme	0.024-12.15 mm/devir				0.024-12.15 mm/devir			
Metrik Hat ve Oranı	1-240 mm				1-240 mm			
İnç Hat ve Oranı	1-14				1-14			
Modül Hat ve Oranı	0,5-120 mm				0,5-120 mm			
Diametrik Hat ve Oranı	1-28				1-28			
Kalemlik Ölçüsü (maks.)	32x32mm				32x32mm			
Makina Ölçüleri (mm)	5165x 1730x1450	6220x 1730x1450	7400x 1730x1450	8260x 1730x1450	5165x 1730x1450	6220x 1730x1450	7400x 1730x1450	8260x 1730x1450
Ağırlık	5650 Kg	6950 Kg	7800 Kg	8500 Kg	5900 Kg	7250 Kg	7700 Kg	8600 Kg

ÜNİVERSAL AĞIR TİP TORNA

CA12530HL | CA12540HL | CA12550HL | CA12560HL

BANKO ÜZERİ ÇAP: 1250 MM

CA14030HL | CA14040HL | CA14050HL | CA14060HL

BANKO ÜZERİ ÇAP: 1400 MM

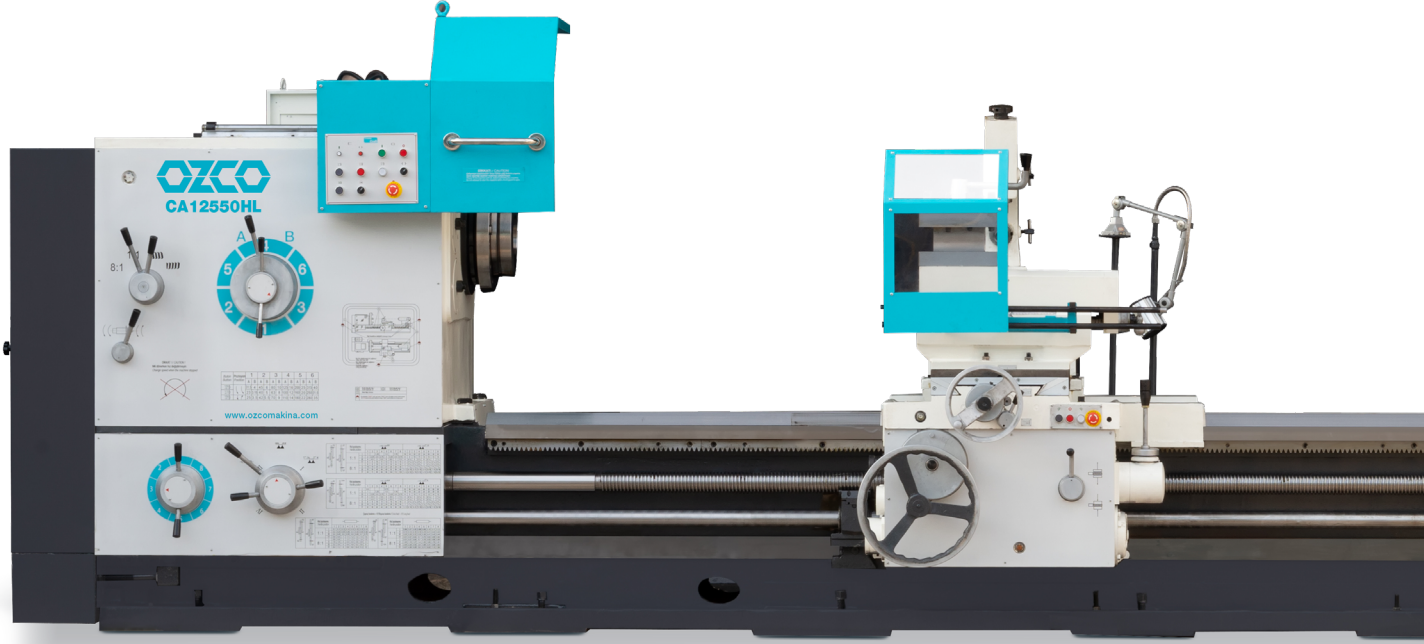

MODEL	CA12530HL	CA12540HL	CA12550HL	CA12560HL
Motor Gücü	22 kW, 400 V			
Banko Üzeri Çap	1250 mm			
Araba Üzeri Çap	865 mm			
Banko Geniřlięi	755 mm			
Puntalar Arası Mesafe	3000 mm	4000 mm	5000 mm	6000 mm
Maks. Yük Kapasitesi	6000 Kg			
Hız	3.15-315 dev/dak (ileri) / 3.5-291 dev/dak (geri)			
Kademe	21 (ileri) / 12 (geri)			
Fener Mili Ucu	A2-15			
Fener Mili Çapı	130 mm			
Enine Support Hareketi	580 mm			
Çapraz Support Hareketi	300 mm			
Gezer Punta Konięi	MK6			
Gezer Punta Çapı	160 mm			
Gezer Punta Hareketi	300 mm			
Doęrusal Besleme	0,1-12 (56 adet)			
Enine Besleme	0,05-6 (56 adet)			
Metrik Hat ve Oranı	1-120 (44 adet)			
İnç Hat ve Oranı	0,25-28 (31 adet)			
Modül Hat ve Oranı	0,5-60 (45 adet)			
Diametrik Hat ve Oranı	0,5-56 (38 adet)			
Kalemlik Ölçüsü (maks.)	45x45 mm			
Makina Ölçüleri (mm)	6100x 2150x1700	7100x 2150x1700	8100x 2150x1700	9100x 2150x1700
Aęırlık	13.000 Kg	13.800 Kg	14.600 Kg	15.400 Kg

CA14030HL	CA14040HL	CA14050HL	CA14060HL
22 kW, 400 V			
1400 mm			
1015 mm			
755 mm			
3000 mm	4000 mm	5000 mm	6000 mm
6000 Kg			
3.15-315 dev/dak (ileri) / 3.5-291 dev/dak (geri)			
21 (ileri) / 12 (geri)			
A2-15			
130 mm			
580 mm			
300 mm			
MK6			
160 mm			
300 mm			
0,1-12 (56 adet)			
0,05-6 (56 adet)			
1-120 (44 adet)			
0,25-28 (31 adet)			
0,5-60 (45 adet)			
0,5-56 (38 adet)			
45x45 mm			
6100x 2150x1825	7100x 2150x1825	8100x 2150x1825	9100x 2150x1825
13.700 Kg	14.700 Kg	15.700 Kg	16.700 Kg

CA16030HL | CA16040HL | CA16050HL | CA16060HL

BANKO ÜZERİ ÇAP: 1640 MM

CA20060DL | CA20080DL | CA200100DL

BANKO ÜZERİ ÇAP: 2080 MM - BANKO GENİŞLİĞİ: 1100 MM



- Turcite-B kaplı araba
- Sertleştirilmiş ve taşlanmış kızaklar
- 755 mm genişliğinde güçlü banko
- HRC48 sertlik derecesinde kızaklar
- CE normlarına uygun
- Mekanik kavrama sistemi
- **Ağır, yekpare döküm**
- Kolay hareket imkanı sunan joystick
- Aydınlatma sistemi
- Soğutma ünitesi
- Ayna ve kalemlik siperliği

Sevkiyat kapsamı:

- 4 ayaklı ayna 1250 mm
- Sabit yatak 50-425 mm
- Sabit yatak 285-635 mm
- Gezer yatak 50-220 mm
- Döner punta
- Sabit punta
- 4 yollu kalemlik
- Aydınlatma
- Ayna ve kalemlik siperliği
- Soğutma sistemi
- Avadanlık

MODEL	CA16030HL	CA16040HL	CA16050HL	CA16060HL
Motor Gücü	22 kW, 400 V			
Banko Üzeri Çap	1600 mm			
Araba Üzeri Çap	1250 mm			
Banko Genişliği	755 mm			
Puntalar Arası Mesafe	3000 mm	4000 mm	5000 mm	6000 mm
Maks. Yük Kapasitesi	6000 Kg			
Hız	3.15-315 dev/dak (ileri) / 3.5-291 dev/dak (geri)			
Kademe	21 (ileri) / 12 (geri)			
Fener Mili Ucu	A2-15			
Fener Mili Çapı	130 mm			
Enine Support Hareketi	580 mm			
Çapraz Support Hareketi	300 mm			
Gezer Punta Koniği	MK6			
Gezer Punta Çapı	160 mm			
Gezer Punta Hareketi	300 mm			
Doğrusal Besleme	0,1-12 (56 adet)			
Enine Besleme	0,05-6 (56 adet)			
Metrik Hat ve Oranı	1-120 (44 adet)			
İnç Hat ve Oranı	0,25-28 (31 adet)			
Modül Hat ve Oranı	0,5-60 (45 adet)			
Diametrik Hat ve Oranı	0,5-56 (38 adet)			
Kalemlik Ölçüsü (maks.)	45x45 mm			
Makina Ölçüleri (mm)	6100x 2150x2150	7100x 2150x2150	8100x 2150x2150	9100x 2150x2150
Ağırlık	14.400 Kg	15.400 Kg	16.400 Kg	17.400 Kg

CA20060DL	CA20080DL	CA200100DL
30 kW, 400 V		
2000 mm		
1650 mm		
1100 mm		
6000 mm	8000 mm	10000 mm
16000 Kg		
3.15-315 dev/dak (ileri) / 3.5-291 dev/dak (geri)		
21 (ileri) / 12 (geri)		
A2-15		
130 mm		
900 mm		
360 mm		
M80		
260 mm		
300 mm		
0,1-12 (56 adet)		
0,05-6 (56 adet)		
1-120 (44 adet)		
0,25-28 (31 adet)		
0,5-60 (45 adet)		
0,5-56 (38 adet)		
50x50 mm		
9280x 2200x2600	11280x 2200x2600	13280x 2200x2600
22.000 Kg	24.000 Kg	26.000 Kg

SATIŞ TAŞLAMA

SG36 servo | SG36 NC

- X eksenli hidrolik
- Güçlü döküm gövde, rijit yapı
- Taşlama milinde kullanılan uzun ömürlü NSK P4 tip yüksek hassasiyetli rulman
- Uzun ömürlü ve düzgün hassasiyeti sağlayan V tipi kızaklar
- Sertleştirilmiş ve taşlanmış tabla kızakları
- Teflon ile lamine edilmiş kızak yolları
- Merkezi otomatik yağlama sistemi
- Isı ve titreşimin makinaya aktarılmasını engelleyen ayrı hidrolik tankı
- Düzenli ve kolay erişilebilir elektrik panosu
- Ayarlanabilir manyetik güç
- 24V voltaj ile çalışan güvenli kontrol paneli
- CE normlarına uygun



Makina Yapısı

- Mil motoru: ABB marka
- Mil rulmanı: Japon NSK marka P4 dereceli hassas bilyalı rulman.
- Tabla Y eksen mili: P5 sınıfı hassas bilyalı mil
- Elektrik sistemi: SIEMENS
- Ana hidrolik sistemi: TAIWAN

ABB SIEMENS NSK

SG36 servo

- Kullanım kolay servo kontrol sistemi
- 0.001 mm'ye ulaşan otomatik paso hassasiyeti

SG36 NC

- Dokunmatik ekranlı SIEMENS PLC kontrol sistemi ve servo motor tahrikli dikey (Z eksen) besleme
- 0.001 mm'ye ulaşan otomatik paso hassasiyeti

Sevkiyat kapsamı

- Taşlama taşı
- Taş Flanşı
- Balans sehпасı
- Balans mili
- Hidrolik yağ tankı
- Dayama civatası
- Kafadan taş bileme kalemi
- Manyetik separatör
- Manyetik tabla
- Soğutma tankı
- Aydınlatma
- Papuçlar
- Avadanlık

MODEL	SG36 servo	SG36 NC
Mil Motor Gücü	4 kW, 400 V	
Tabla Ebatları	300x600 mm	
Tabla Boyuna Hidrolik Hareket	660 mm	
Tabla Enine Manuel Hareket	340 mm	
İş Mili ile Tabla Arası Mesafe	520 mm	
Tabla Yük Kapasitesi (max.)	420 Kg	
T Kanal Ölçüleri	1x14 mm	
Tabla İlerleme Hızı	5-25 m/dak.	
Y Eksen El Çarkı İlerleme Çizgisi	0,02 mm	
Y Eksen El Çarkı Bir Tur	5 mm	
Otomatik Y eksen Hareketi	0,5-12 mm	
Y Eksen Besleme Hızı	790 mm/dak	
Taş Ölçüleri, Çap x Genişlik x Delik Çapı	355x40x127 mm	
Mil Hızı	1450 dev/dak	
Z eksen El Çarkı İlerleme Çizgisi	0,001 mm	0,001 mm
Z Eksen El Çarkı Bir Tur	0,5 mm	0,1 mm
Otomatik Paso Hareketi	0,005-0,05 mm 8 Kaderme, elektronikseçilebilir	0,001-1 mm
Z Eksen Besleme Hızı	230 mm/dak	210 mm/dak
Hidrolik Motor Gücü	1,5 kW	
Toz Toplama Motor Gücü	550 W	
Soğutma Motor Gücü	90 W	
Y Eksen Besleme Motor Gücü	90 W	
Z Eksen Motor Gücü	4NM Servo Motor	1 kW
Kapladığı Alan Ölçüleri	2600x2500 mm	
Ambalaj Ölçüleri	2150x1940x2195 mm	
Net Ağırlık	1910 Kg	
Brüt Ağırlık	2210 Kg	

SG48 | SG48 Plus

- X eksenli hidrolik
- Güçlü döküm gövde, rijit yapı
- Taşlama milinde kullanılan uzun ömürlü NSK P4 tip yüksek hassasiyetli rulman
- Uzun ömürlü ve düzgün hassasiyeti sağlayan V tipi kızaklar
- Sertleştirilmiş ve taşlanmış tabla kızakları
- Teflon ile lamine edilmiş kızak yolları
- Merkezi otomatik yağlama sistemi
- Isı ve titreşimin makinarya aktarılmasını engelleyen ayrı hidrolik tankı
- Düzenli ve kolay erişilebilir elektrik panosu
- Ayarlanabilir manyetik güç
- 24V voltaj ile çalışan güvenli kontrol paneli
- CE normlarına uygun



Makina Yapısı

- Mil motoru: ABB marka
- Mil rulmanı: Japon NSK marka P4 dereceli hassas bilyalı rulman.
- Tabla Y eksen mili: P5 sınıfı hassas bilyalı mil
- Elektrik sistemi: SIEMENS
- Ana hidrolik sistemi: TAIWAN

ABB SIEMENS NSK

MODEL	SG48 servo	SG48 NC
Mil Motor Gücü	5,5 kW, 400 V	
Tabla Ebatları	400x800 mm	
Tabla Boyuna Hidrolik Hareket	850 mm	
Tabla Enine Manuel Hareket	440 mm	
İş Mili ile Tabla Arası Mesafe	580 mm	
Tabla Yük Kapasitesi (max.)	700 Kg	
T Kanal Ölçüleri	3x14 mm	
Tabla İlerleme Hızı	5-25 m/dak.	
Y Eksen El Çarkı İlerleme Çizgisi	0,02 mm	
Y Eksen El Çarkı Bir Tur	5 mm	
Otomatik Y eksen Hareketi	0,5-12 mm	
Y Eksen Besleme Hızı	790 mm/dak	
Taş Ölçüleri, Çap x Genişlik x Delik Çapı	355x40x127 mm	
Mil Hızı	1450 dev/dak	
Z eksen El Çarkı İlerleme Çizgisi	0,001 mm	0,001 mm
Z Eksen El Çarkı Bir Tur	0,5 mm	0,1 mm
Otomatik Paso Hareketi	0,005-0,05 mm (8 Kademe, elektronik seçilebilir)	0,001-1 mm
Z Eksen Besleme Hızı	230 mm/dak	210 mm/dak
Hidrolik Motor Gücü	2,2 kW	
Toz Toplama Motor Gücü	550 W	
Soğutma Motor Gücü	90 W	
Y Eksen Besleme Motor Gücü	90 W	
Z Eksen Motor Gücü	4NM Servo	1 kW
Kapladığı Alan Ölçüleri	3600x2600 mm	
Ambalaj Ölçüleri	2790x2225x2195 mm	
Net Ağırlık	2850 Kg	
Brüt Ağırlık	3150 Kg	

SG48 servo

- Kullanım kolay servo kontrol sistemi
- 0.001 mm'ye ulaşan otomatik paso hassasiyeti

SG48 NC

- Dokunmatik ekranlı SIEMENS PLC kontrol sistemi ve servo motor tahrikli dikey (Z eksen) besleme
- 0.001 mm'ye ulaşan otomatik paso hassasiyeti

Sevkiyat kapsamı

- Taşlama taşı
- Taş Flanşı
- Balans sehpası
- Balans mili
- Hidrolik yağ tankı
- Dayama civatası
- Kafadan taş bileme kalemi
- Manyetik separatör
- Manyetik tabla
- Soğutma tankı
- Aydınlatma
- Papuçlar
- Avadanlık

SATIŞ TAŞLAMA

SG510 Plus | SG510 NC

- X eksenli hidrolik
- Güçlü döküm gövde, rijit yapı
- Taşlama milinde kullanılan uzun ömürlü NSK P4 tip yüksek hassasiyetli rulman
- Uzun ömürlü ve düzgün hassasiyeti
- Sertleştirilmiş ve taşlanmış tabla kızal
- Teflon ile lamine edilmiş kızak yolları
- Merkezi otomatik yağlama sistemi
- Isı ve titreşimin makinaya aktarılması
- Düzenli ve kolay erişilebilir elektrik paneli
- Ayarlanabilir manyetik güç
- 24V voltaj ile çalışan güvenli kontrol paneli
- CE normlarına uygun

Makina Yapısı

- Mil motoru: ABB marka
- Mil rulmanı: Japon NSK marka P4 der hassas bilyalı rulman.
- Tabla Y eksen mili: P5 sınıfı hassas bilye
- Elektrik sistemi: SIEMENS
- Ana hidrolik sistemi: TAIWAN

ABB SIEMENS NSK

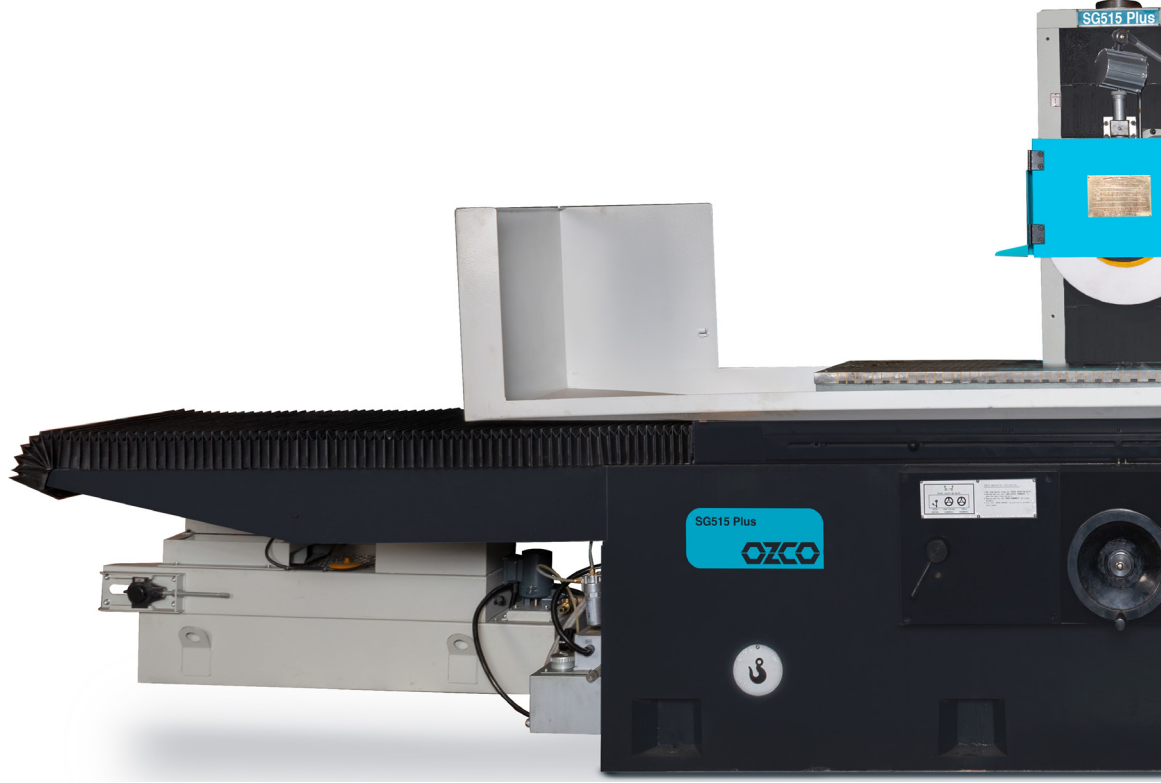

SG510 servo

Otomatik paso hareketi

SG510 NC

- Dokunmatik ekranlı SIEMENS PLC kontrol sistemi ve servo motor tahrikli dikey (Z eksen) besleme
- 0.001 mm'ye ulaşan otomatik paso hassasiyeti

Sevkiyat kapsamı

- Taşlama taşı
- Taş Flaşısı
- Balans sehпасı
- Balans mili
- Hidrolik yağ tankı
- Dayama civatası
- Kafadan taş bileme kalemi
- Kağıt fitreli manyetik separatör
- Manyetik tabla
- Soğutma tankı
- Aydınlatma
- Papuçlar
- Avadanlık

MODEL	SG510 servo	SG510 NC
Mil Motor Gücü	7,5 kW, 400 V	
Tabla Ebatları	500x1000 mm	
Tabla Boyuna Hidrolik Hareket	1140 mm	
Tabla Enine Manuel Hareket	540 mm	
İş Mili ile Tabla Arası Mesafe	590 mm	
Tabla Yük Kapasitesi (max.)	700 Kg	
T Kanal Ölçüleri	3x16 mm	
Tabla İlerleme Hızı	5-25 m/dak.	
Y Eksen El Çarkı İlerleme Çizgisi	0,02 mm	
Y Eksen El Çarkı Bir Tur	5 mm	
Otomatik Y eksen Hareketi	0,5-12 mm	
Y Eksen Besleme Hızı	1250 mm/dak	
Taş Ölçüleri, Çap x Genişlik x Delik Çapı	355x40x127 mm	
Mil Hızı	1450 dev/dak	
Z eksen El Çarkı İlerleme Çizgisi	0,002 mm	0,001 mm
Z Eksen El Çarkı Bir Tur	0,5 mm	0,1 mm
Otomatik Paso Hareketi	0,005-0,04 mm	0,001-1 mm
Z Eksen Besleme Hızı	230 mm/dak	210 mm/dak
Hidrolik Motor Gücü	2,2 kW	
Toz Toplama Motor Gücü	550 W	
Soğutma Motor Gücü	90 W	
Y Eksen Besleme Motor Gücü	370 W	
Z Eksen Motor Gücü	370 W	1,5 kW
Kapladığı Alan Ölçüleri	4445x2200 mm	
Ambalaj Ölçüleri	3390x2255x2225 mm	3400x2265x2250 mm
Net Ağırlık	5000 Kg	
Brüt Ağırlık	6000 Kg	

SG511 servo | SG515 NC



MODEL	SG511 SERVO	SG515 NC
Mil Motor Gücü	7,5 kW, 400 V	
Tabla Ebatları	500x1500 mm	
Tabla Boyuna Hidrolik Hareket	1600 mm	
Tabla Enine Manuel Hareket	540 mm	
İş Mili ile Tabla Arası Mesafe	590 mm	
Tabla Yük Kapasitesi (max.)	700 Kg	
T Kanal Ölçüleri	3x16 mm	
Tabla İlerleme Hızı	5-25 m/dak.	
Y Eksen El Çarkı İlerleme Çizgisi	0,02 mm	
Y Eksen El Çarkı Bir Tur	5 mm	
Otomatik Y eksen Hareketi	0,5-12 mm	
Y Eksen Besleme Hızı	1250 mm/dak	
Taş Ölçüleri, Çap x Genişlik x Delik Çapı	355x40x127 mm	
Mil Hızı	1450 dev/dak	
Z eksen El Çarkı İlerleme Çizgisi	0,002 mm	0,001 mm
Z Eksen El Çarkı Bir Tur	0,5 mm	0,1 mm
Otomatik Paso Hareketi	0,005-0,04 mm	0,001-1 mm
Z Eksen Besleme Hızı	230 mm/dak	210 mm/dak
Hidrolik Motor Gücü	2,2 kW	
Toz Toplama Motor Gücü	550 W	
Soğutma Motor Gücü	90 W	
Y Eksen Besleme Motor Gücü	370 W	
Z Eksen Motor Gücü	370 W	1,5 kW
Kapladığı Alan Ölçüleri	5810x2445 mm	
Ambalaj Ölçüleri	3890x2255x2225 mm	4000x2285x2250 mm
Net Ağırlık	6000 Kg	
Brüt Ağırlık	7000 Kg	

SG511 servo

Otomatik paso hareketi

SG515 NC

- Dokunmatik ekranlı SIEMENS PLC kontrol sistemi ve servo motor tahrikli dikey (Z eksen) besleme
- 0.001 mm'ye ulaşan otomatik paso hassasiyeti

Sevkiyat kapsamı

- Taşlama taşı
- Taş Flanşı
- Balans sehpası
- Balans mili
- Hidrolik yağ tankı
- Dayama civatası
- Kafadan taş bileme kalemi
- Kağıt fitreli manyetik separatör
- Manyetik tabla
- Soğutma tankı
- Aydınlatma
- Papuçlar
- Avadanlık

MATKAP UCU BİLEME MAKİNALARI

GM13 | GD13R | GD13T

MODEL	GM13
Motor Gücü	80 W
Voltaj	230 V
Hız	4200 dev/dak
Yükte Çalışma Süresi (maks.)	5 dk
Matkap Ucu Açısı	118°
Bileme Kapasitesi	Ø3- Ø13 mm
Ölçüler (UxGxY)	290x140x150 mm
Net Ağırlık	2.5 Kg
Brüt Ağırlık	3 Kg

Opsiyonel Aksesuarlar

610010: HSS Bileme Taşı



GD13R

MODEL	GD13R
Motor Gücü	120 W
Voltaj	230 V
Hız	4400 dev/dak
Matkap Ucu Açısı	95° - 135°
Bileme Kapasitesi	Ø3- Ø13 mm
Ölçüler (UxGxY)	320x180x190 mm
Net Ağırlık	9 Kg

Sevkiyat kapsamı

- Makinaya montajlı bileme taşı (HSS uçlar için)
- Pens tutucu
- Ø 3,4,5,6,7,8,9,10,11,12,13 mm ER20 pens

Opsiyonel Aksesuarlar

610013: HSS Bileme Taşı - **610014:** KARBÜR Bileme Taşı

Bileme Yüzeyleri

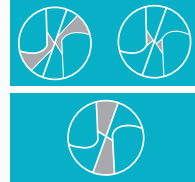

GD13T

MODEL	GD13T
Motor Gücü	120 W
Voltaj	230 V
Hız	4400 dev/dak
Matkap Ucu Açısı	100° - 135°
Bileme Kapasitesi	Ø3- Ø13 mm
Ölçüler (UxGxY)	320x180x190 mm
Net Ağırlık	9 Kg

Sevkiyat kapsamı

- Makinaya montajlı bileme taşı (HSS uçlar için)
- Pens tutucu
- Ø 3,4,5,6,7,8,9,10,11,12,13 mm ER20 pens

Opsiyonel Aksesuarlar

610015: HSS Bileme Taşı - **610016:** KARBÜR Bileme Taşı

Bileme Yüzeyleri

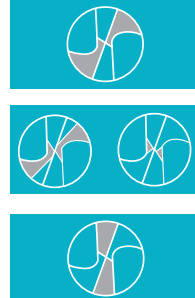

MATKAP UCU BİLEME MAKİNALARI



GD30 | GD30T | GD30T Plus

GD30

MODEL	GD30
Motor Gücü	250 W
Voltaj	230 V
Hız	4400 dev/dak
Matkap Ucu Açısı	85° - 140°
Bileme Kapasitesi	Ø13- Ø30 mm (standart) Ø8- Ø32 mm (opsiyonel)
Ölçüler (UxGxY)	500x260x270 mm
Net Ağırlık	30 Kg

Sevkiyat kapsamı

- Makinaya montajlı bileme taşı (HSS uçlar için)
- Pens tutucu
- Ø13- Ø30 mm arası 18 adet ER40 pens

Bileme Yüzeyleri



Opsiyonel Aksesuarlar

- 610032:** HSS Bileme Taşı **610033:** KARBÜR Bileme Taşı
660030: 31-32mm Pens Seti **660035:** 31-32mm Pens Tutucu
660010: 8-12mm ER40 Pens Seti

GD30T

MODEL	GD30T
Motor Gücü	250 W
Voltaj	230 V
Hız	4400 dev/dak
Matkap Ucu Açısı	85° - 140°
Bileme Kapasitesi	Ø13- Ø30 mm (standart) Ø8- Ø32 mm (opsiyonel)
Ölçüler (UxGxY)	500x260x270 mm
Net Ağırlık	30 Kg

Sevkiyat kapsamı

- Makinaya montajlı bileme taşı (HSS uçlar için)
- Pens tutucu
- Ø13- Ø30 mm arası 18 adet ER40 pens

Bileme Yüzeyleri

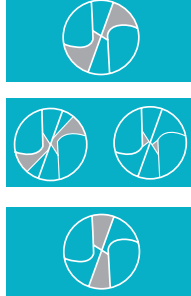

Opsiyonel Aksesuarlar

- 610032:** HSS Bileme Taşı **610033:** KARBÜR Bileme Taşı
660030: 31-32mm Pens Seti **660035:** 31-32mm Pens Tutucu
660010: 8-12mm ER40 Pens Seti

GD30T Plus

MODEL	GD30T Plus
Motor Gücü	250 W
Voltaj	230 V
Hız	4400 dev/dak
Matkap Ucu Açısı	85° - 140°
Bileme Kapasitesi	Ø3- Ø30 mm (standart) Ø8- Ø32 mm (opsiyonel)
Ölçüler (UxGxY)	400x260x300 mm
Net Ağırlık	36 Kg

Sevkiyat kapsamı

- Makinaya montajlı bileme taşı (HSS uçlar için)
- Pens tutucu
- Ø3- Ø30 mm arası 28 adet pens

Bileme Yüzeyleri

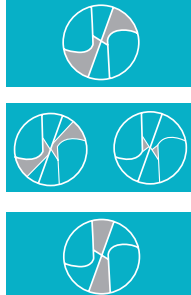

Opsiyonel Aksesuarlar

- 610032:** HSS Bileme Taşı **660030:** 31-32mm Pens Seti
610033: KARBÜR Bileme Taşı **660035:** 31-32mm Pens Tutucu

FREZE UCU BİLEME MAKİNALARI

GF14 | GF14A | GF30A

GF14

MODEL	GF14
Motor Gücü	160 W
Voltaj	230 V
Hız	4400 dev/dak
Uç Açısı	3°
Bileme Kapasitesi	Ø4- Ø14 mm
Ölçüler (UxGxY)	350x230x240 mm
Net Ağırlık	14 Kg

Sevkiyat kapsamı

- Makinaya montajlı bileme taşı (HSS uçlar için)
- Pens tutucu
- Ø 4,6,8,10,12,14 mm pens

Bileme Yüzeyleri

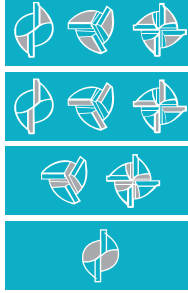

Opsiyonel Aksesuarlar

- 620014:** HSS Bileme Taşı
- 620015:** KARBÜR Bileme Taşı

GF14A

MODEL	GF14A
Motor Gücü	180 W
Voltaj	230 V
Hız	4400 dev/dak
Uç Açısı	0°-5°
Bileme Kapasitesi	Ø4- Ø14 mm
Ölçüler (UxGxY)	350x230x240 mm
Net Ağırlık	14 Kg

Sevkiyat kapsamı

- Makinaya montajlı bileme taşı (HSS uçlar için)
- Pens tutucu
- Ø 4,6,8,10,12,14 mm pens

Bileme Yüzeyleri

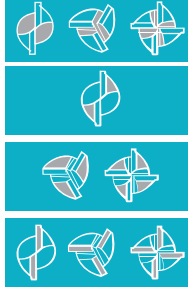

Opsiyonel Aksesuarlar

- 620016:** HSS Bileme Taşı
- 620017:** KARBÜR Bileme Taşı

GF30A

MODEL	GF30A
Motor Gücü	250 W
Voltaj	230 V
Hız	4400 dev/dak
Uç Açısı	0°-5°
Bileme Kapasitesi	Ø12- Ø30 mm
Ölçüler (UxGxY)	400x280x310 mm
Net Ağırlık	28 Kg

Sevkiyat kapsamı

- Makinaya montajlı bileme taşı (HSS uçlar için)
- Pens tutucu
- Ø12-Ø30 mm arası 19 adet pens

Bileme Yüzeyleri

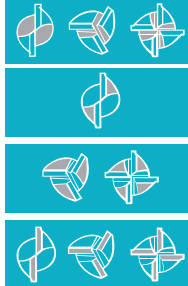

Opsiyonel Aksesuarlar

- 620030:** HSS Bileme Taşı
- 620031:** KARBÜR Bileme Taşı

GU20 | BİLEME AKSESUARLARI

GU20

MODEL	GU20
Motor Gücü	250 W
Voltaj	230 V
Hız	5200 dev/dak
Tepe Açısı	0°-180°
Kanal Açısı	0°-45°
Negatif Açısı	0°-25°
Pens Kapasitesi (maks.)	Ø18 mm
Bileme Kapasitesi (maks.)	Ø18 mm
Ölçüler (UxGxY)	550x460x490 mm
Net Ağırlık	55 Kg



Sevkiyat kapsamı

- Bileme taşı
- Matkap ucu bileme aparatı
- Parmak freze bileme aparatı
- Torna kater bileme aparatı
- Ø 4-6-8 mm pens



Opsiyonel Aksesuarlar

- 620022:** Bileme Taşı
662203-662218 arasındaki pensler

BİLEME AKSESUARLARI

BİLEME TAŞLARI

ÜRÜN KODU	AÇIKLAMA
610010	GM13 Bileme Taşı
610013	GD13R İçin Bileme Taşı- HSS
610014	GD13R İçin Bileme Taşı- KARBÜR
610015	GD13T/GD30T Plus(3-13mm) İçin Bileme Taşı- HSS
610016	GD13T/GD30T Plus(3-13mm) İçin Bileme Taşı- KARBÜR
610022	GU20 İÇİN Bileme Taşı
610032	GD30/T/Plus (13-30mm) İçin Bileme Taşı- HSS
610033	GD30/T/Plus (13-30mm) İçin Bileme Taşı- KARBÜR
620014	GF14 İçin Bileme Taşı- HSS
620015	GF14 İçin Bileme Taşı- KARBÜR
620016	GF14A İçin Bileme Taşı- HSS
620017	GF14A İçin Bileme Taşı- KARBÜR
620030	GF30A İçin Bileme Taşı- HSS
620031	GF30A İçin Bileme Taşı- KARBÜR

BİLEME KAPASİTESİNİ ARTTIRMAK İÇİN ;

- GD30 ve GD30T modelleri **660010** (8-12mm ER40 Pens Seti) ile birlikte bileme kapasitesi artırılabilir.
- GD30, GD30T ve GD30T Plus modelleri **660030** (31-32mm ER40 Pens Seti) ve **660035** (31-32mm ER40 Pens Tutucu) ile birlikte bileme kapasitesi artırılabilir.

PENS VE TUTUCULAR

ÜRÜN KODU	AÇIKLAMA	ÜRÜN KODU	AÇIKLAMA
660010	ER40 PENS SETİ 8-12mm	662214	GU20 İÇİN PENS 14mm
660030	ER40 PENS SETİ 31-32mm	662216	GU20 İÇİN PENS 16mm
660035	ER40 PENS TUTUCU 31-32mm	662218	GU20 İÇİN PENS 18mm
662003	ER20-3mm PENS	664013	ER40-13mm PENS
662004	ER20-4mm PENS	664014	ER40-14mm PENS
662005	ER20-5mm PENS	664015	ER40-15mm PENS
662006	ER20-6mm PENS	664016	ER40-16mm PENS
662007	ER20-7mm PENS	664017	ER40-17mm PENS
662008	ER20-8mm PENS	664018	ER40-18mm PENS
662009	ER20-9mm PENS	664019	ER40-19mm PENS
662010	ER20-10mm PENS	664020	ER40-20mm PENS
662011	ER20-11mm PENS	664021	ER40-21mm PENS
662012	ER20-12mm PENS	664022	ER40-22mm PENS
662013	ER20-13mm PENS	664023	ER40-23mm PENS
662203	GU20 İÇİN PENS 3mm	664024	ER40-24mm PENS
662204	GU20 İÇİN PENS 4mm	664025	ER40-25mm PENS
662205	GU20 İÇİN PENS 5mm	664026	ER40-26mm PENS
662206	GU20 İÇİN PENS 6mm	664027	ER40-27mm PENS
662208	GU20 İÇİN PENS 8mm	664028	ER40-28mm PENS
662209	GU20 İÇİN PENS 9mm	664029	ER40-29mm PENS
662210	GU20 İÇİN PENS 10mm	664030	ER40-30mm PENS
662212	GU20 İÇİN PENS 12mm		



AKSESUARLAR

MATKAP MORS KONİK

ÜRÜN KODU	MK-B	d (mm)	L (mm)
110102	MK2-B16	15,73	112
110103	MK3-B16	15,73	131
110104	MK4-B16	15,73	156

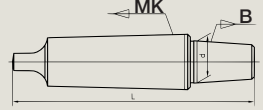
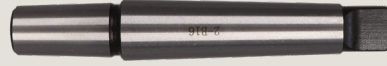

MATKAP MENGENE

ÜRÜN KODU	ÇENE GENİŞLİĞİ (mm)	ÇENE YÜKSEKLİĞİ(mm)	MAKS. AÇILMA (mm)	NET AĞIRLIK (kg)
150100	100	23	75	7,90
150125	125	26	100	8,95
150150	150	30	125	9,50
150200	200	35	175	11,82

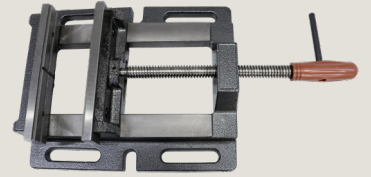

MATKAP OTOMATİK KILAVUZ ÇEKME APARATI

ÜRÜN KODU	KILAVUZ KAPASİTESİ	MORS KONİK	d (mm)	D (mm)	D1 (mm)	L (mm)	L1 (mm)
190002	M2-M7	MK2	2,5	23	55	135	95
190003	M5-M12	MK3	3,5	28	75	164	114,5
190004	M8-M20	MK4	6	38	90,5	205	135

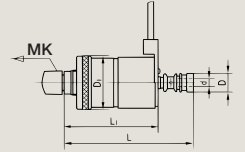

FREZE REDÜKSİYON KOVANI

ÜRÜN KODU	MORS KONİK (MK S)	MORS KONİK (MK T)	D (mm)	d (mm)	L(mm)
220032	3	2	23,82	17,78	116
220042	4	2	31,26	17,78	120
220043	4	3	31,26	23,82	140

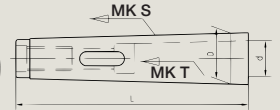

FREZE MORS KOVANI

ÜRÜN KODU	MORS KONİK	d (mm)	L (mm)
210102	MK2	15,73	101
210103	MK3	15,73	118
210104	MK4	15,73	141
210106	ISO40	15,73	143
210107	ISO50	15,73	182

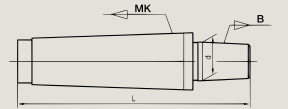

FREZE MENGENE

ÜRÜN KODU	ÇENE GENİŞLİĞİ (mm)	ÇENE YÜKSEKLİĞİ(mm)	MAKS. AÇILMA (mm)	NET AĞIRLIK (kg)
250100	100	32	100	16
250125	125	40	125	20
250160	160	45	150	35
250200	200	50	190	56

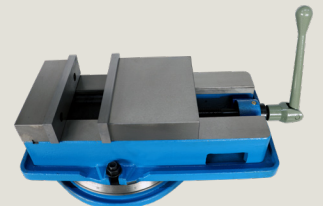

FREZE 58 PARÇA KALIP BAĞLAMA SETİ

ÜRÜN KODU	METRİK ÖLÇÜSÜ	T KANAL ÖLÇÜSÜ
270008	M8x1,25	10 mm
270010	M10x1,5	12 mm
270012	M12x1,75	14 mm
270014	M14x2	16 mm
270016	M16x2	18 mm



FREZE PENS TAKIMI

ÜRÜN KODU	PENS TUTUCU	PENS ADETİ	PENS ÖLÇÜLERİ (mm)
210202	MK2-ER25 pens takımı	19 parça	2,3,4,5,6,7,8,9,10,11,12,13,14,15,16,17,18,19,20
210203	MK3-ER25 pens takımı	18 parça	3,4,5,6,7,8,9,10,11,12,13,14,15,16,17,18,19,20
210204	MK4-ER32 pens takımı	18 parça	3,4,5,6,7,8,9,10,11,12,13,14,15,16,17,18,19,20
210206	ISO40-ER40 pens takımı	15 parça	3,4,5,6,8,10,12,14,15,16,18,20,22,24,26
210207	ISO50-ER40 pens takımı	15 parça	3,4,5,6,8,10,12,14,15,16,18,20,22,24,26



FREZE DÖNER TABLA

ÜRÜN KODU	TABLA ÇAPI (mm)	MERKEZ KONIĞI	MERKEZ ÇAPI (mm)	T-SLOT ÖLÇÜSÜ (mm)	YATAY YÜK KAPASİTESİ	DİKEY YÜK KAPASİTESİ	NET AĞIRLIK
260100	100	MK2	20x8	6	20	10	8
260160	160	MK2	25x6	10	100	50	30
260200	200	MK3	30x6	12	150	75	42

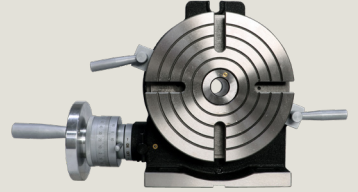

TORNA DÖNER PUNTA

ÜRÜN KODU	MORS NO	L (mm)	L1 (mm)	D (mm)	D1 (mm)	d (mm)	Max Yük (N)	Max. Hız (dev/dak)	Ağırlık	Hassasiyet (mm)
310101	MK1	115	20	34	12,065	18	900	5000	0,29	0,01
310102	MK2	145	26	45	17,78	25	1500	5000	0,7	0,01
310103	MK3	170	30	52	23,082	28	2000	4200	0,93	0,01
310104	MK4	205,7	34,7	60	31,26	32	3200	3200	1,7	0,01
310105	MK5	254	45	77	44,39	45	6300	2400	3,39	0,015

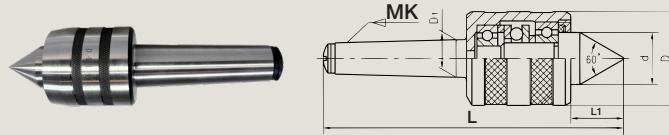

TORNA-SERİ TAKILABİLİR KALEMLİK

ÜRÜN KODU	KALEMLİK ÖLÇÜSÜ (mm)	SET İÇERİĞİ
320101	12x50	1 ad. Ana Kalemlik, 1 ad H tipi & 3 ad D tipi tutucu
320102	20x90	1 ad. Ana Kalemlik, 1 ad H tipi & 3 ad D tipi tutucu
320103	20x100	1 ad. Ana Kalemlik, 1 ad H tipi & 3 ad D tipi tutucu
320104	25x120	1 ad. Ana Kalemlik, 1 ad H tipi & 3 ad D tipi tutucu
320105	32x150	1 ad. Ana Kalemlik, 1 ad H tipi & 3 ad D tipi tutucu



NOTLAR

NOTLAR



METAL İŞLEME MAKİNALARI



Endüstriyel Üretim ve Yatırım A.Ş.

Merkez:

Abdurrahmangazi Mah. İmamoğlu Sok.
No:6/C 34887 Sancaktepe/İSTANBUL

Fabrika:

Fevzi Çakmak Mah. Büsan Sanayi Sitesi
10644 Sok. No:5 42050 Karatay/KONYA

+90 850 222 86 28

ozcomakina

ozcomakina

+90 216 561 10 03

ozcomakina

ozco@topcular.com